

Welkom bij de online bijeenkomst over de Kanaaldijk 301



Video

Je video aan of uit zetten? Klik op
'Start video' of 'Stop video'



Iets vragen?

Iets vragen? Dat is mogelijk in de chat.
Het geluid is namelijk gedempt.

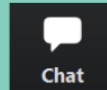

Deze bijeenkomst wordt opgenomen.

Nog even geduld we gaan om 19:30 uur beginnen

De _____
_____ **Wijde**
Blik _____

Programma

1. Proces
2. Terugblik vorige bijeenkomsten
3. Woonvisie Alkmaar
4. Verkeer en vervoer
5. Aangepaste plannen
6. Reactie en vragen

Ontwikkelaar BPD

Bram Djajadiningrat

Eerdere bijeenkomsten

- **20 nov 2019;** Inloopbijeenkomst nieuwbouw Kanaaldijk 301
 - Website online www.nieuwbouw-kanaaldijk.nl online
 - Reactieformulier online
 - Bericht in NHD
- **02 maart 2020;** 2e bijeenkomst (Boothuis)
 - Vraag n.a.v. 1^e bijeenkomst & bericht NHD
 - Reactieformulier gemeente Alkmaar



Reacties vanuit de buurt n.a.v. de bijeenkomst in nov & maart

kan de hoogste flat niet wat lager en danbreeder

Ik raak zonlicht kwijt. Heb een tuin op t zuiden voor de zon. En het extra verkeer veroorzaakt nog meer geluids en onveiligheid.

Zijn de appartementen voor eenverdieners betaalbaar?

Hoe zit het met parkeren?

Wat is de verwachte opleverdatum (jaar, maand)?

Zit er sociale huur in dit complex?

Ik wil graag weten wanneer er echt gebouwd gaat worden en ben geïnteresseerd in de prijzen om te kijken wat mogelijk is voor mijn eigen situatie.

We zijn geen Amsterdam, Rotterdam ofzo!

- *Waarom voorzien in woningen voor mensen buiten Alkmaar (Amsterdam) terwijl de jeugd in Alkmaar niet meer uit het ouderlijk huis kunnen omdat er geen betaalbare woningen meer zijn? Net als ouderen die kleiner willen wonen,...*

Aandachtspunten:

- **De Bouwhoogte:**
 - De slagschaduw
 - Privacy
- **Drukke**
 - Zijn er straks wel voldoende parkeerplaatsen?
 - Wordt de toename van de verkeersdrukke niet te groot door de toevoeging van dit plan.
- **Tijdens de bouw:**
 - Ontstaat er geen schade aan bestaande woningen door trillingen en heien
 - Overlast duur bouwwerkzaamheden

Programma

160 woningen

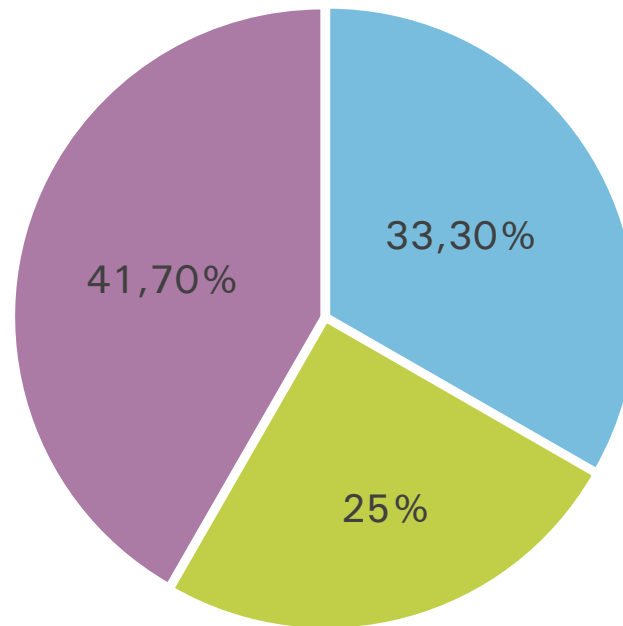

- sociaal huur/koop
- middeldure huur
- vrije sector

Concept planning

September/oktober 2020:	Ter inzage legging voorontwerp bestemmingsplan
Januari 2021:	Bijeenkomst over het bestemmingsplan
September 2020 – juni 2021:	Procedure bestemmingsplan
Najaar van 2020	Bijeenkomst met een update van de plannen + openbare ruimte
Tweede helft 2021:	Start verkoop (deel 1)
Medio 2022:	Start bouw (deel 1)
Medio 2022:	Gedetailleerde informatie over de bouw
Medio 2024:	Oplevering (deel 1)

Gemeente Alkmaar

Audrey Pattipeilohy

Ambitie Alkmaar

- We willen blijven voorzien in de woningbehoefte
- Keuze voor een compacte stad
- Stad aan het water

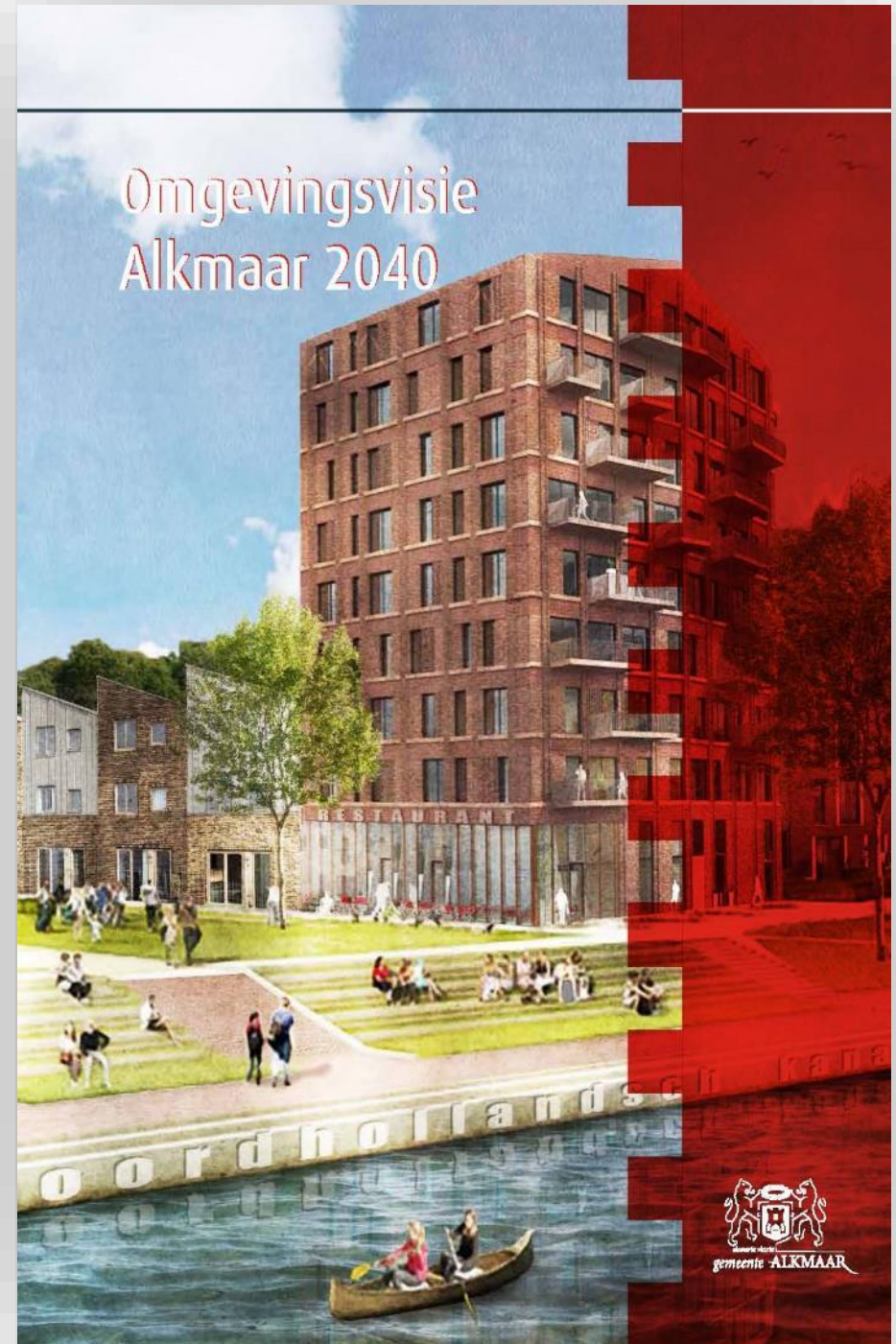

Bouwen voor de vraag

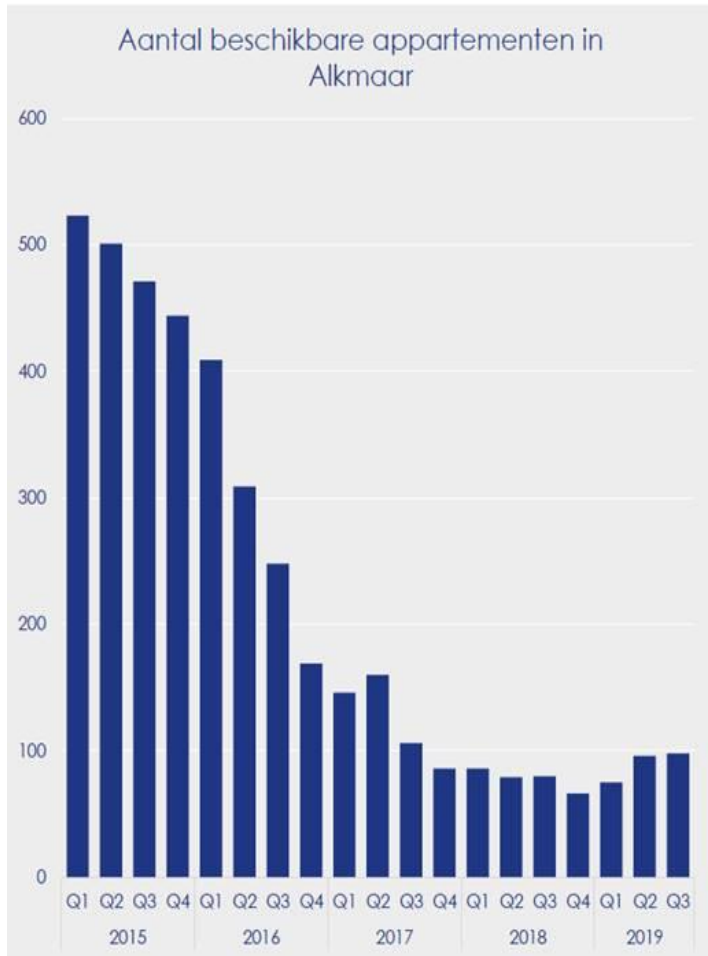

- **Grote vraag naar woonruimte**
- **Betaalbare woningen voor starters**
- **Zorgen voor doorstroming**
- **In regio Alkmaar zijn 19.000 mensen actief op zoek naar een huurwoning**

Uitgangspunten Kanaalkade 301

**Omgevingsbeeld Kanaalzone
Ontwikkelbeeld Viaanse Molen**

- **Cluster van gebouwen in het groen en aan het Kanaal**
- **Groene en openbare oever met publieksfuncties**
- **Plein aan het water en ruimte voor aanlegplaatsen**
- **Doorzichten naar het Kanaal en Omringdijk beleefbaar maken**
- **Parkeren uit het zicht (en volgens de norm)**

Gemeente Alkmaar

Peter de Weerd

Parkeren

- **Parkeernormennota 2017 – 2027**
 - Opsomming van de parkeerbehoefte per functie
 - Parkeerbehoefte afhankelijk van locatie
 - Door de gemeenteraad vastgesteld
- **Parkeernormen wonen Kanaaldijk 301:**

Hoofdcategorie Wonen	Eenheid	Overstad en Overig	
		min.	max.
Woning groot (> 125 BVO) ¹⁶	per woning	1,7	2,0
Woning (100 - 125 m ² BVO) ¹⁶	per woning	1,5	1,8
Woning (75 - 100 m ² BVO) ¹⁶	per woning	1,3	1,7
Woning klein (45 - 75 m ² BVO) ¹⁶	per woning	1,0	1,6
Woning klein (< 45 m ² BVO) ¹⁶	per woning	0,3	0,6
Serviceflat, aanleunwoning ¹⁷ , kamer voor niet-zelfstandigen, studentenkamer	per woning	0,6	1,3

Verkeersveiligheid

- **Kaders: Duurzaam Veilig (landelijk principe)**
- **Uitgewerkt in richtlijnen CROW**

- **Aandachtspunt plan: kruispunt fietspad met uitrit**
 - **Vrij zicht van auto op fietsers en omgekeerd**
 - **Snelheidsremmer ter hoogte van fietspad**
 - **Voldoende opstelruimte tussen fietspad en rijbaan**

- **Kanaaldijk kan verkeersintensiteiten aan**
 - **Aandachtspunt: kruispunt Kanaaldijk-Huiswaarderweg**

De _____
_____ **Wijde**
Blik _____

Verkeersveiligheid

Referentiebeelden verkeersveiligheid uitrit

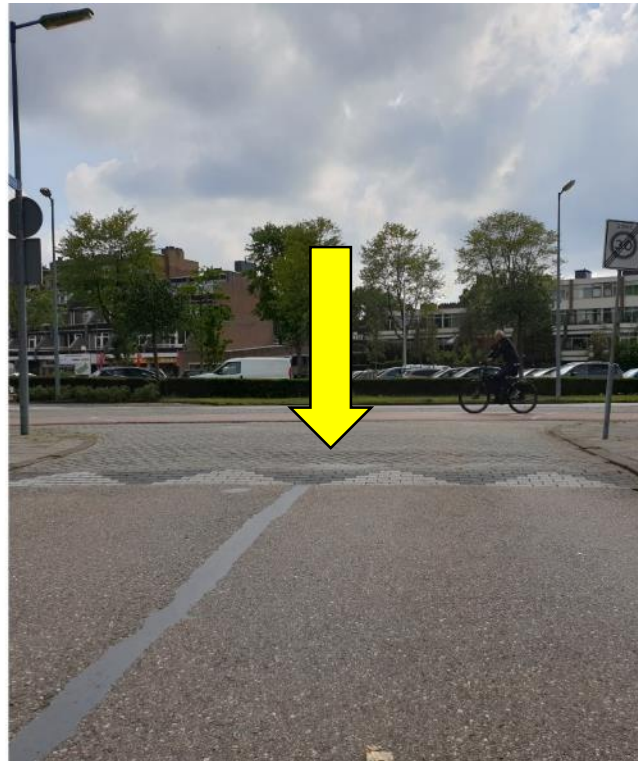

De _____
_____ Wjde
Blik _____

Verkeersveiligheid

Referentiebeeld opstelruimte tussen fietspad en rijbaan



De _____
_____ Wjde
Blik _____

Architect

Duco Uytenhaak

KANAALDIJK 301 - ALKMAAR



VERSCHIL MET HET PLAN VAN BEWONERAVOND 2 MAART 2020

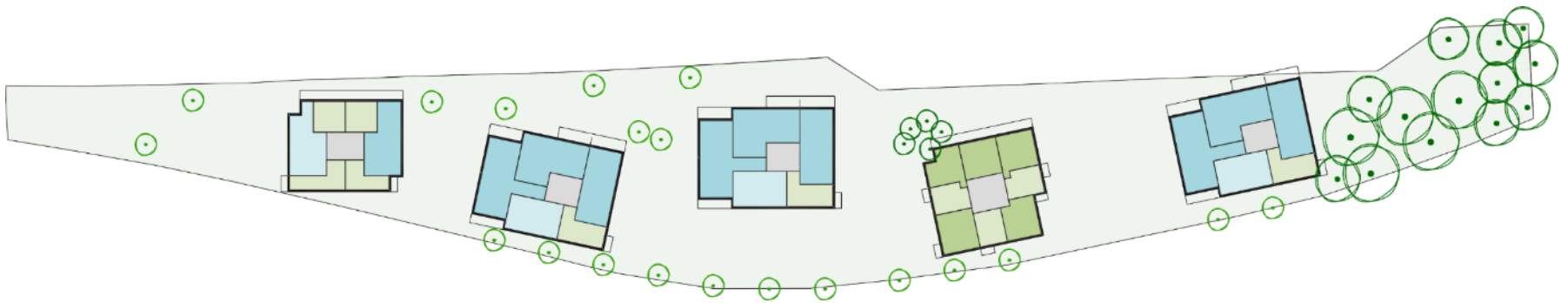
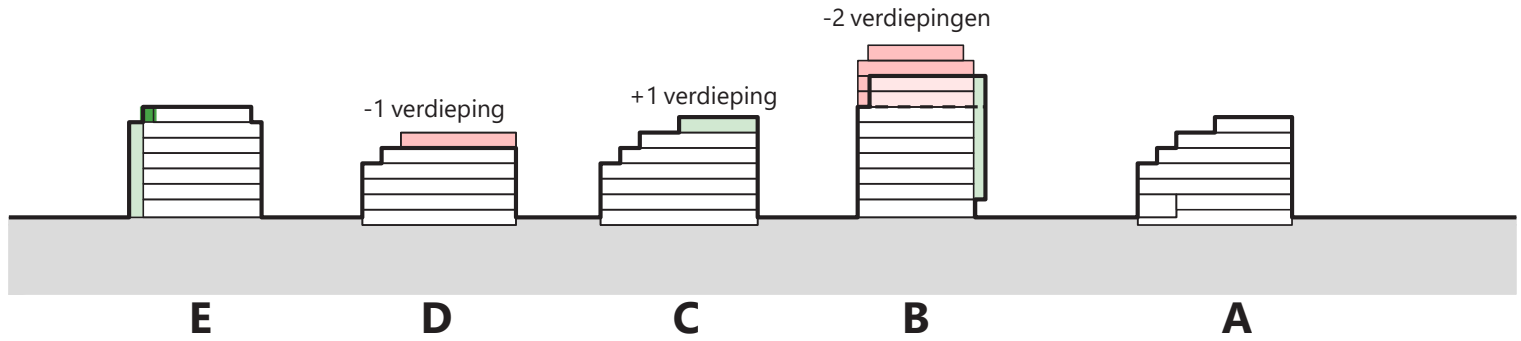

- verwijderd bouwvolume
- helft verwijderd bouwvolume
- toegevoegd bouwvolume

AANPASSING BLOK B - BEZONNING

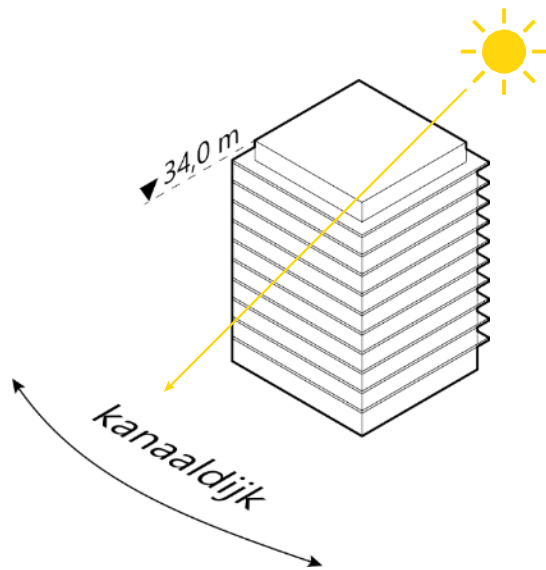

vorig plan, 11 bouwlagen.

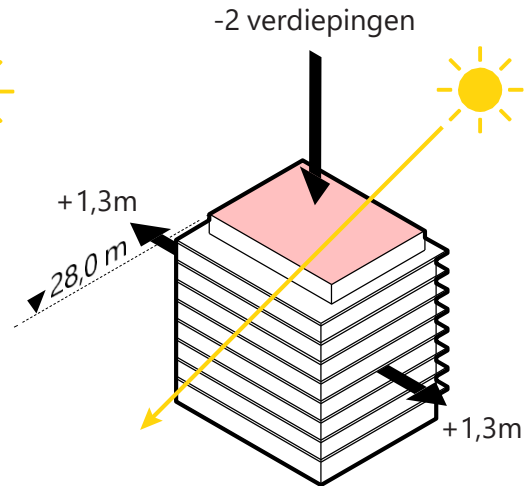

gebouw wordt breder en lager.

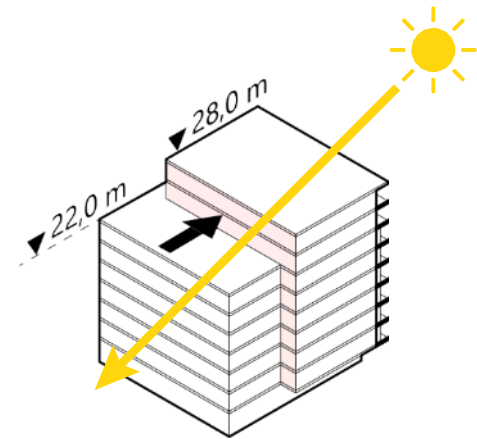
setback zorgt voor nog meer zon,
vergelijkbaar met het verlies van nog
eens twee verdiepingen.

LOCATIE



OMGEVINGSVISIE

Gemeenteraad
Alkmaar
05 OKT. 2017

Omgevingsvisie Alkmaar 2040

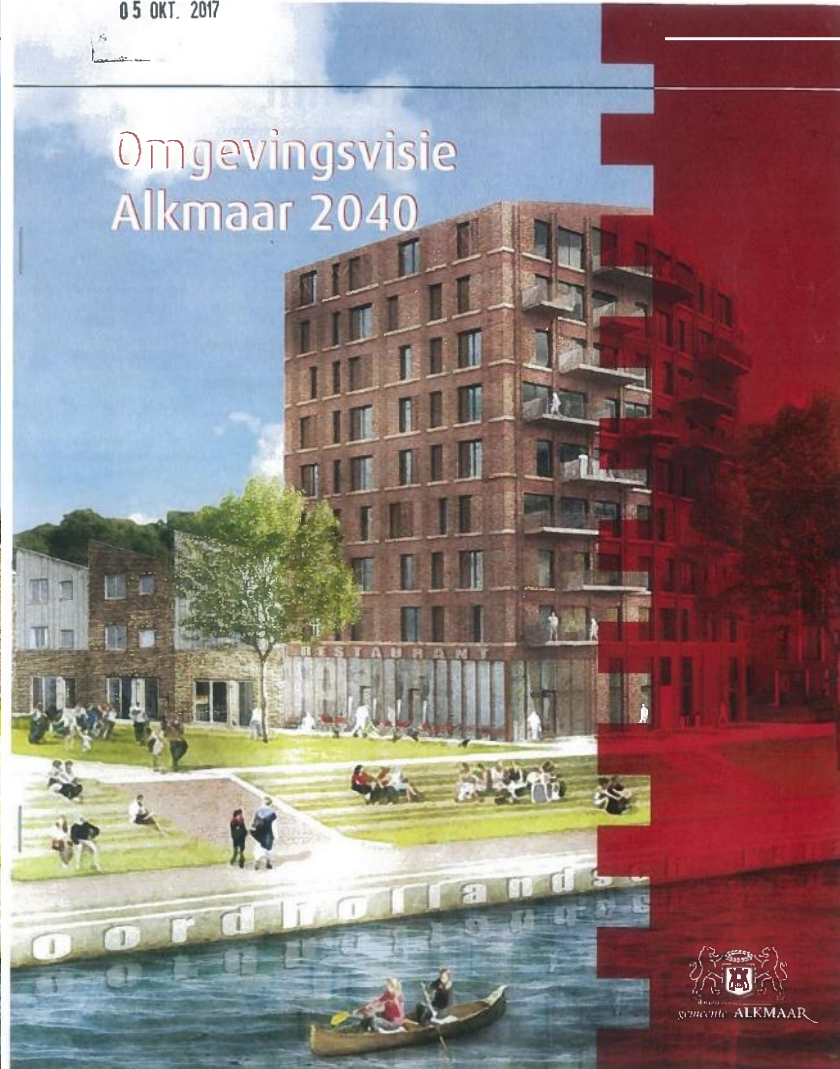

DE MAAT VAN ALKMAAR



appartementengebouw bij Winkelcentrum De Mare



appartementengebouw op de kruising van de Muiderwaard en Noorderkade

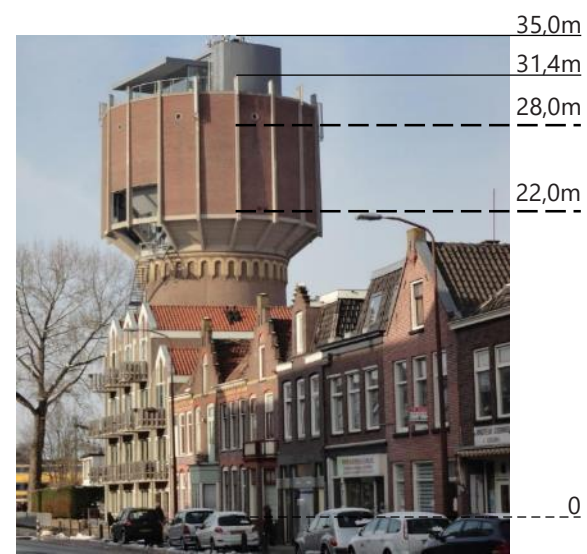

watertoren Alkmaar

2
4

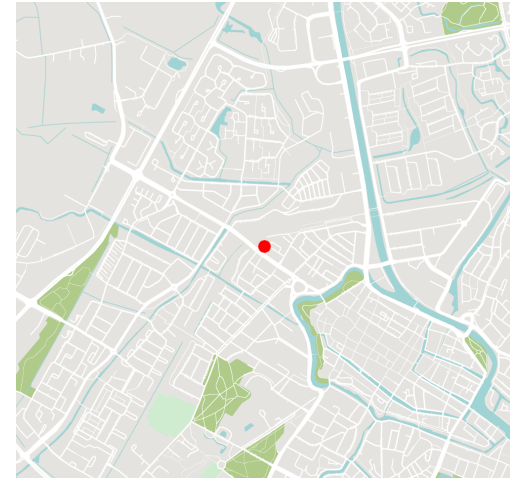
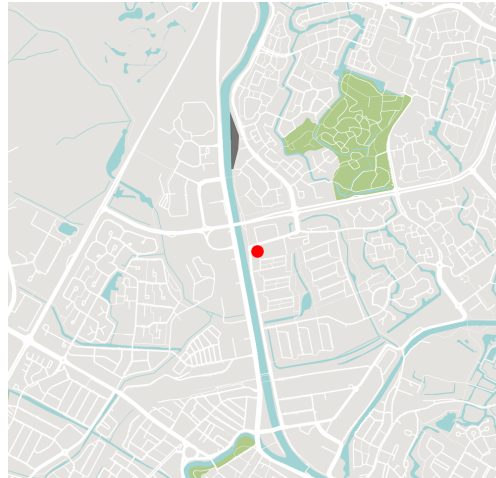
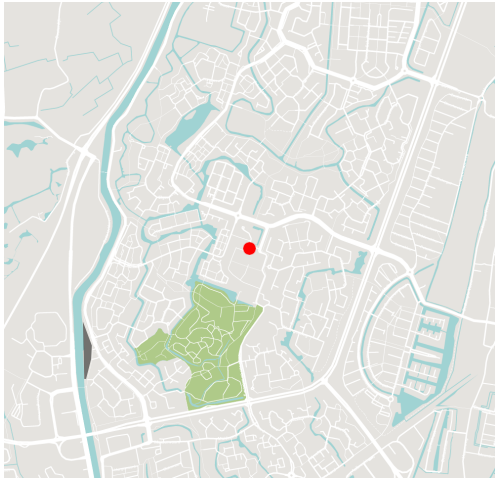

PARKLANDSCHAP

ondergrondsparkeren

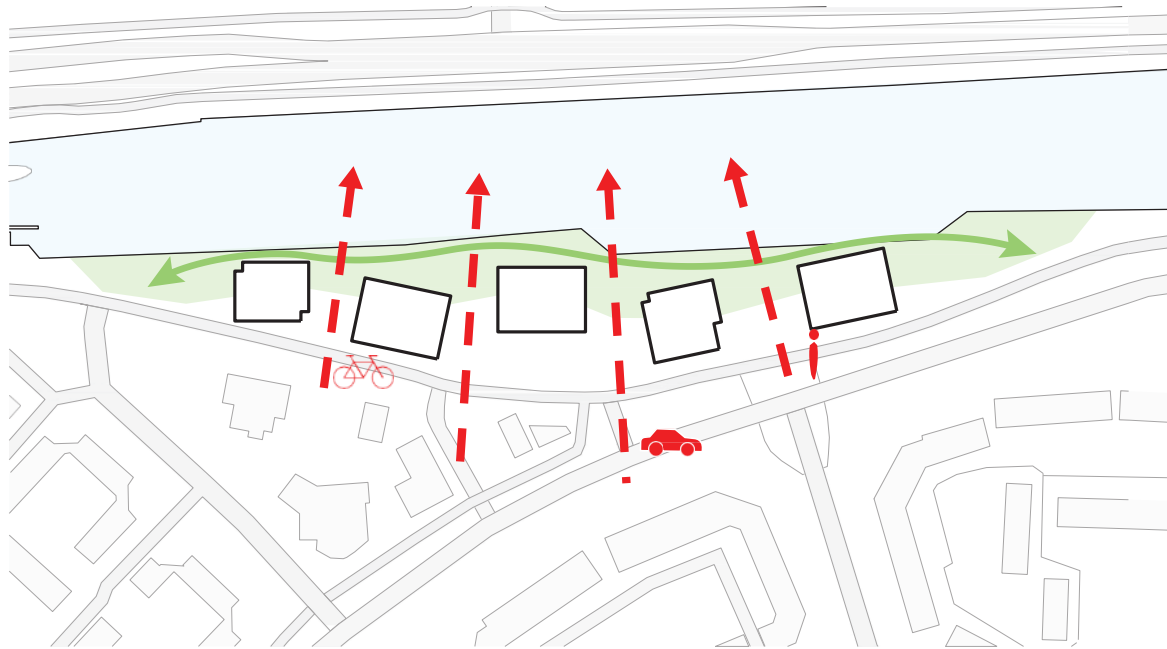
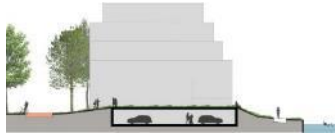

2
5

PARKLANDSCHAP

160 woningen

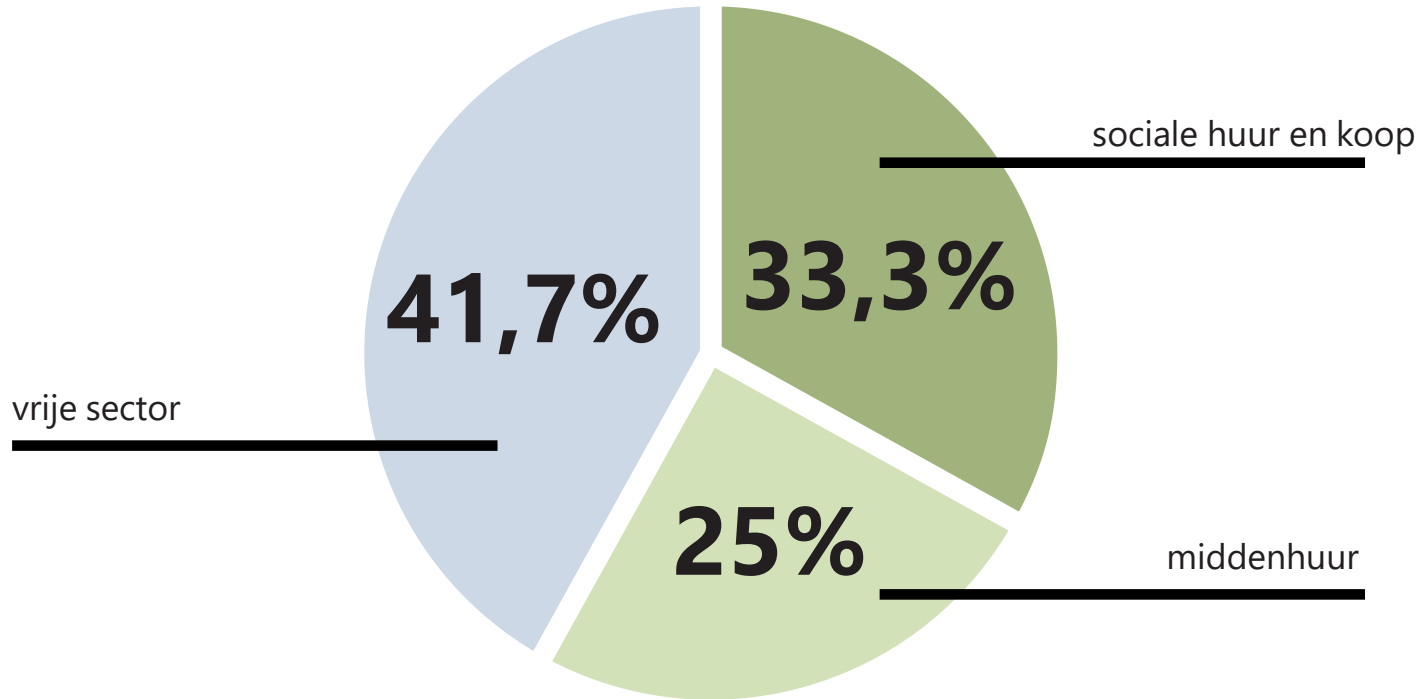

2
6

ca. 34 appartementen sociale koop
ca. 19 appartementen sociale huur
ca. 40 appartementen middel dure huur
ca. 67 appartementen vrije sector koop
parkeerplaatsen volgens parkeernorm

PLEIN VOOR DE BUURT, ENTREE VAN DE STAD

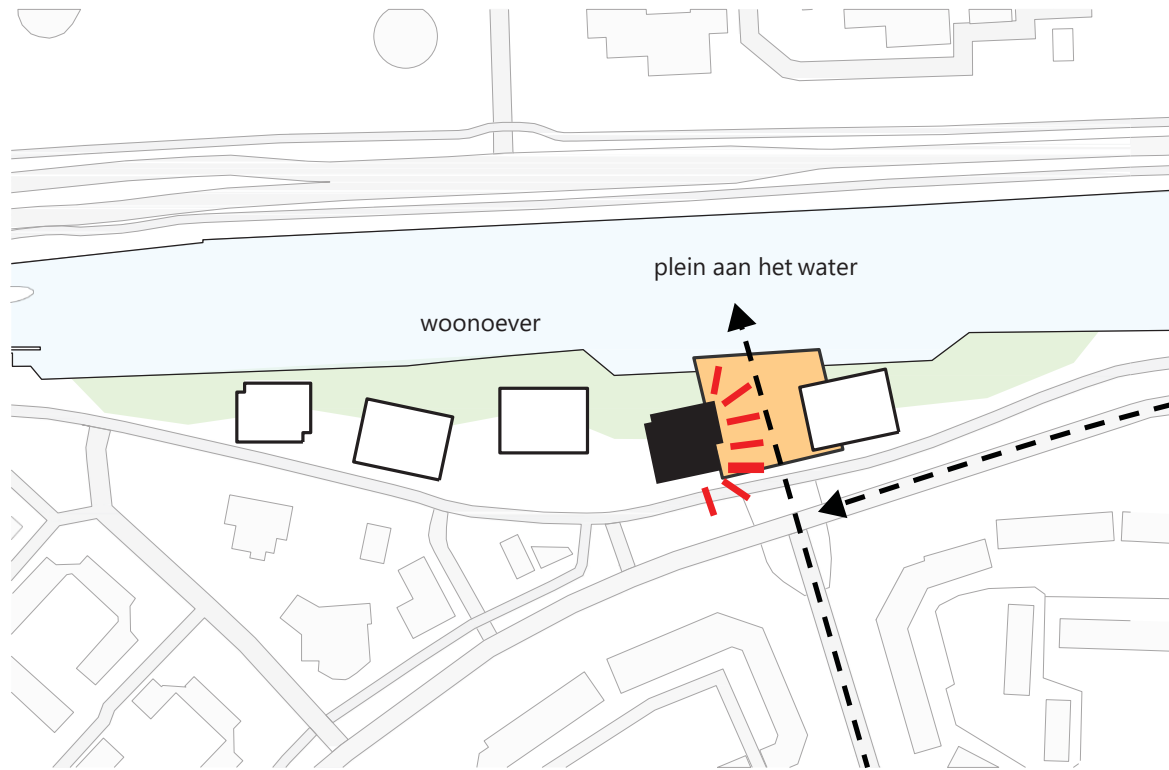

2
7

TWEE TYPEN ARCHITECTUUR, DIFFERENTIATIE BOUWHOOGTE

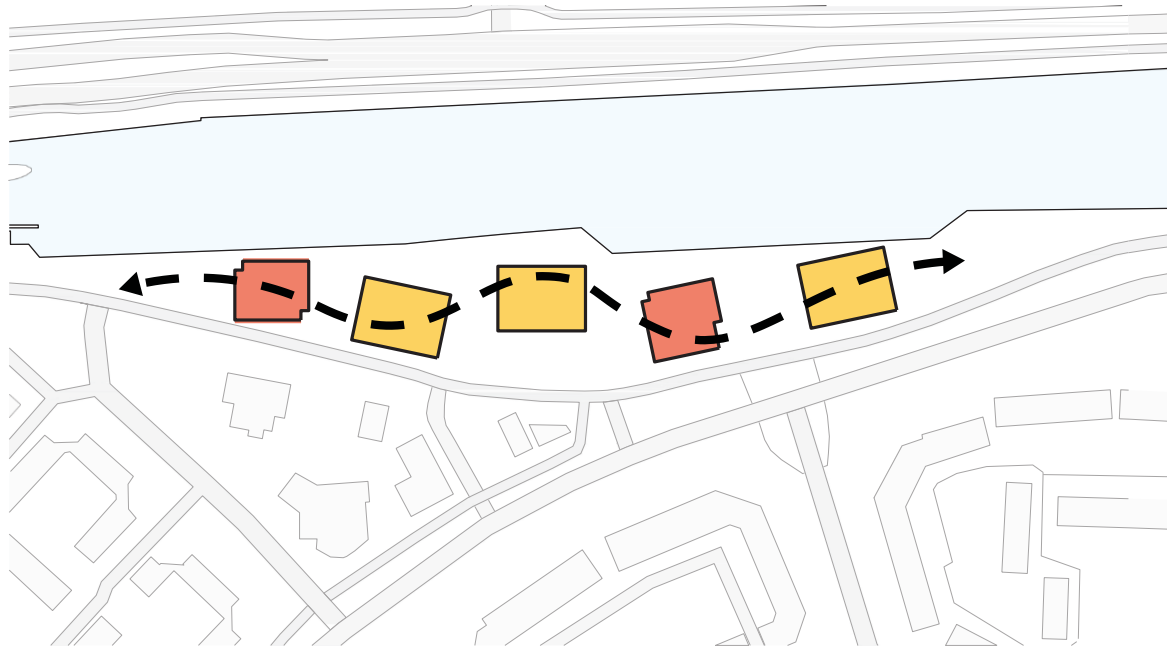
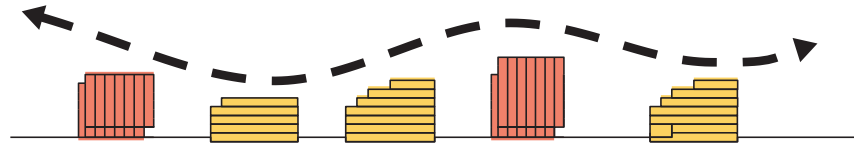

ORIËNTATIE OP HET KANAAL

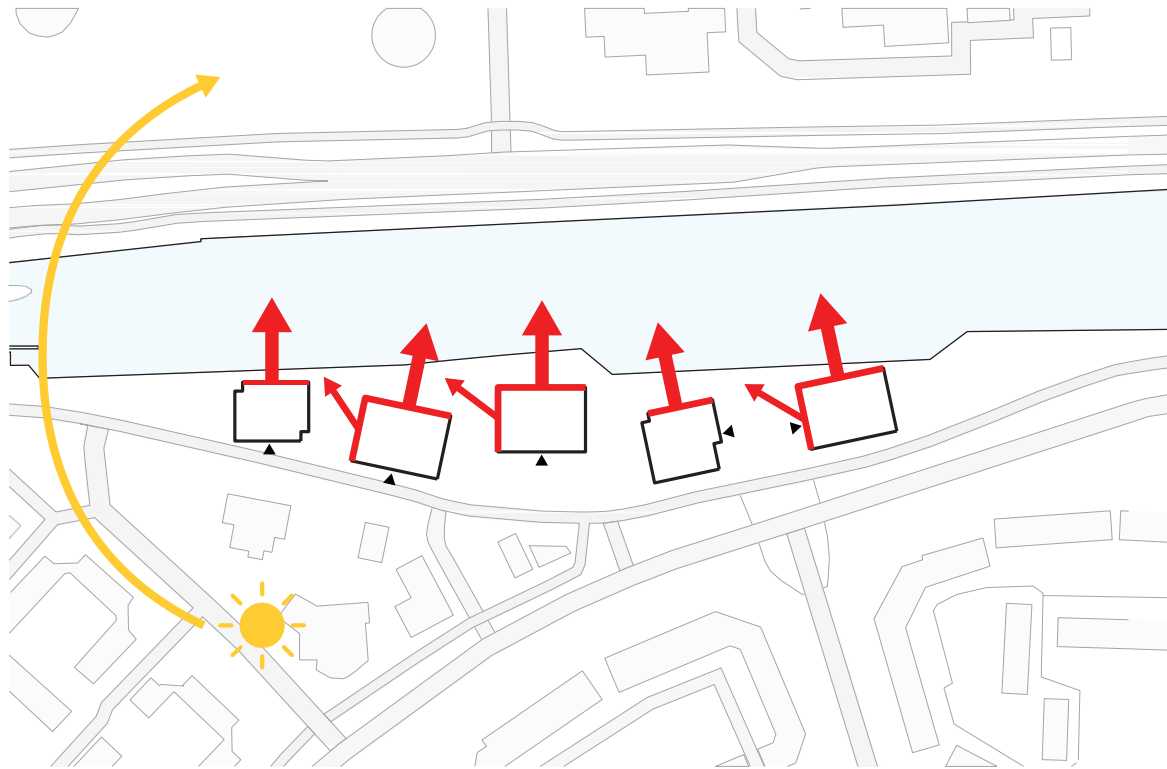

2
9

PLAN OPENBARE RUIMTE

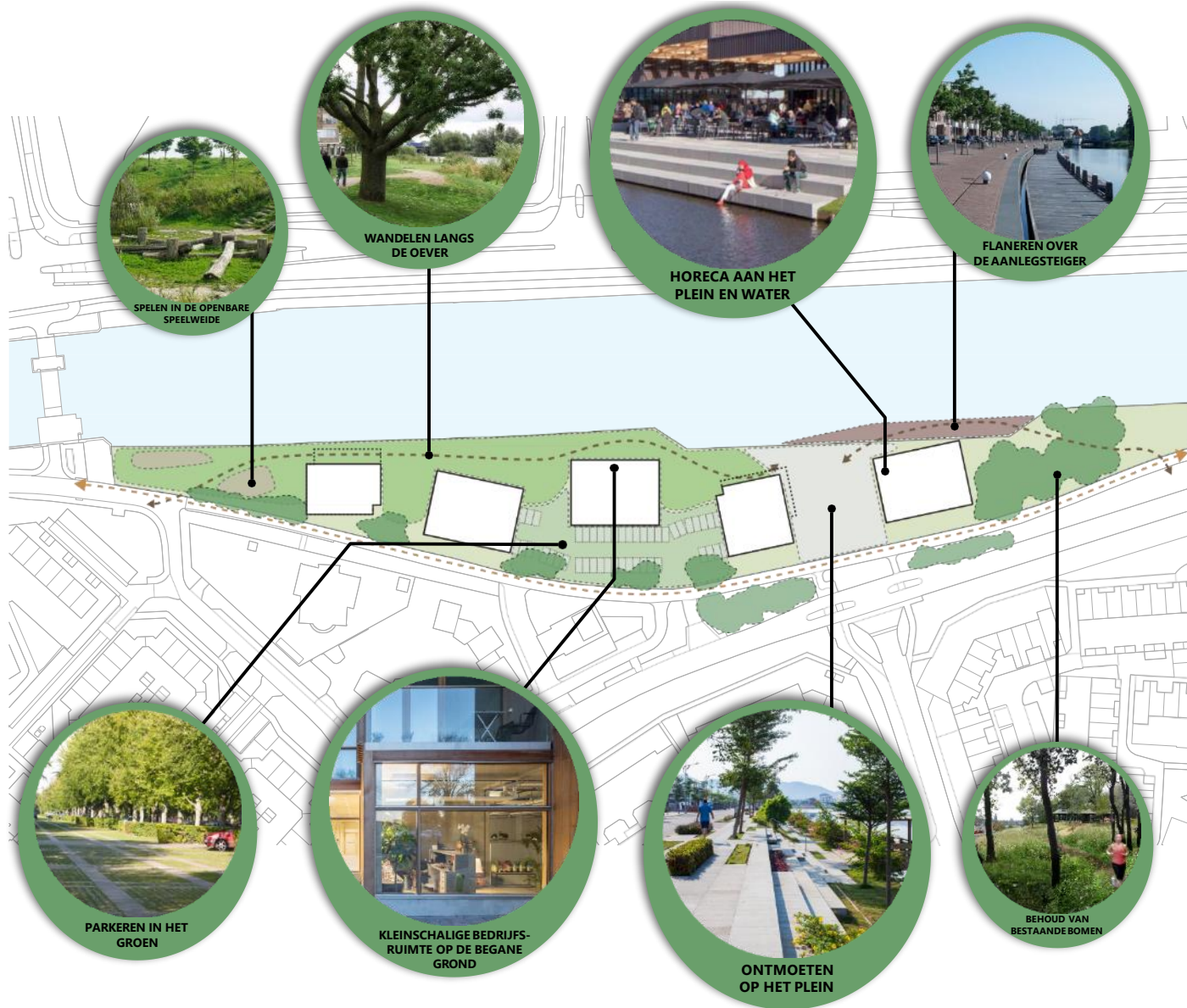

3
0

PLATTEGROND KELDER

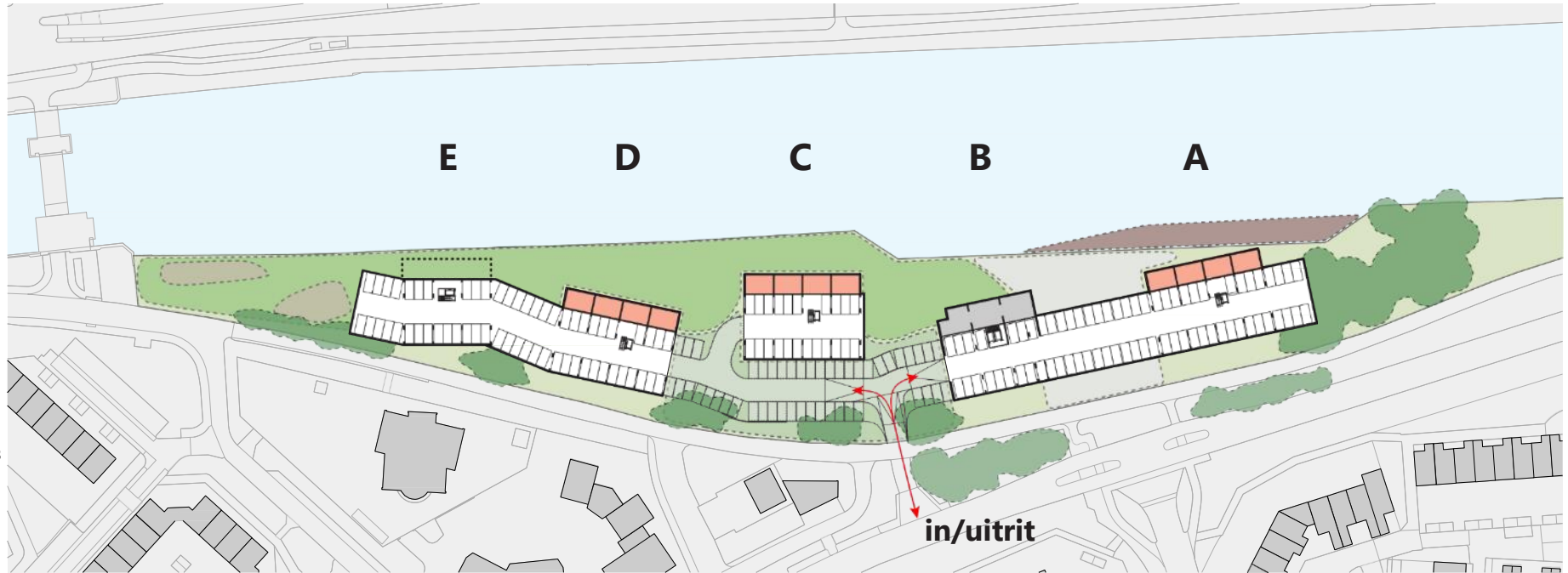

3
1

PLATTEGROND BEGANE GROND



3
2

PLATTEGROND VERDIEPING

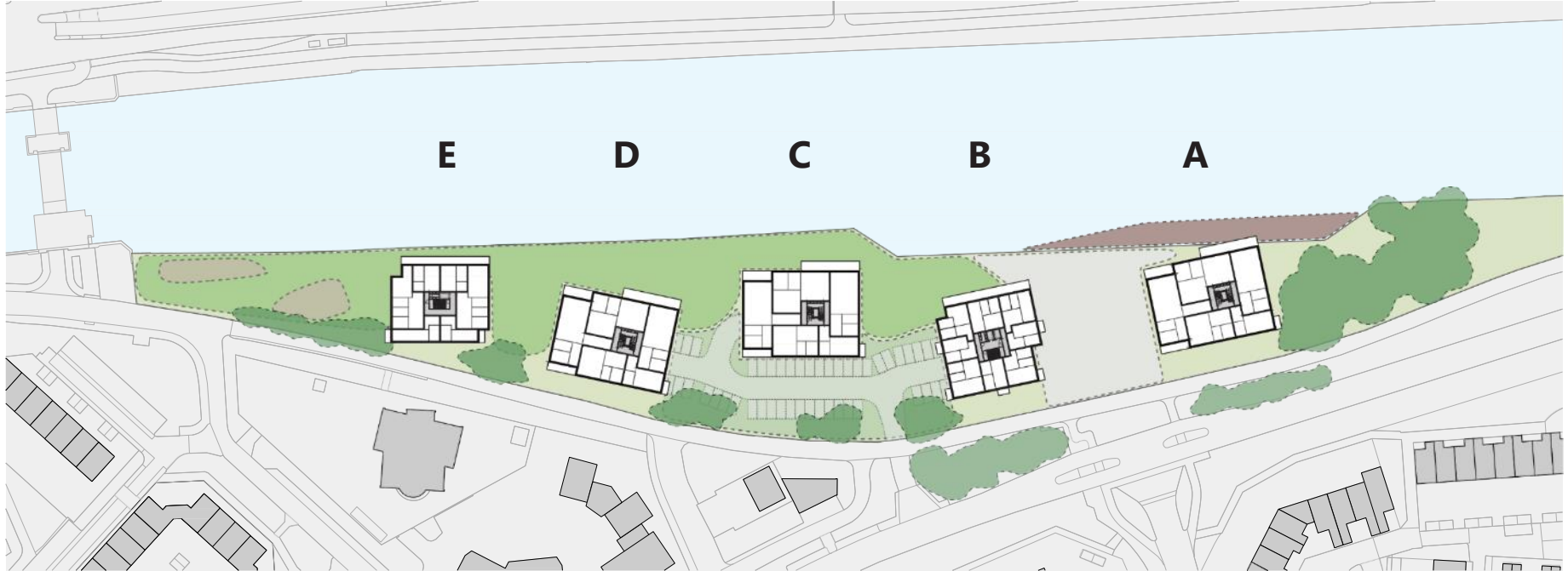

3
3

IMPRESSIE VOGELVLUCHT



3
4

IMPRESSIE VANAF SCHOENMAKERSTRAAT - VORIG PLAN

oud beeld - vorig plan



3
5

IMPRESSIE VANAF SCHOENMAKERSTRAAT - NIEUW PLAN



3
6

3 7 **3** OUD BEELD - VORIG PLAN



IMPRESSIE VANAF KADE - NIEUW PLAN



3
8

oud beeld - vorig plan



IMPRESSIE VANAF KADE - NIEUW PLAN



4
0

AANZICHT VANAF KANAALDIJK

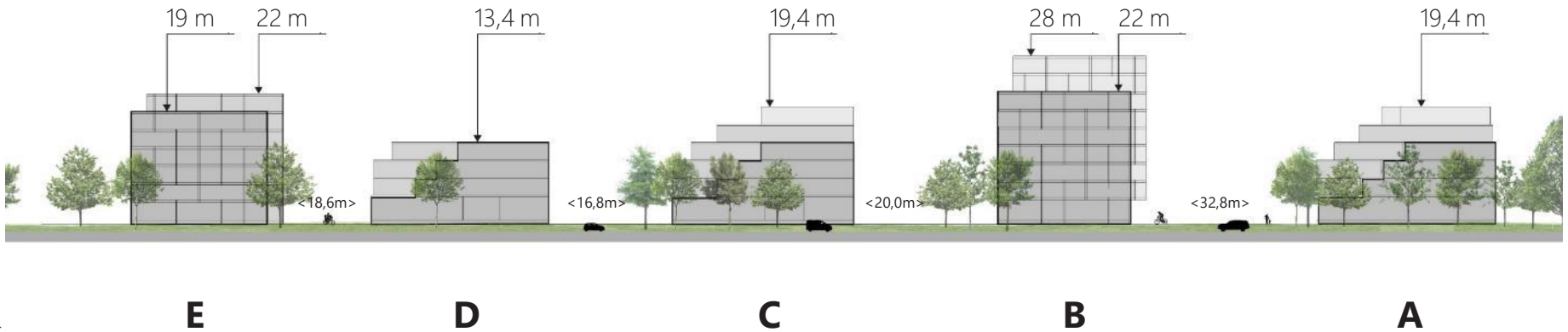

4
1

1 MEI - 10:00

OUD BEELD - VORIG PLAN



vorig plan

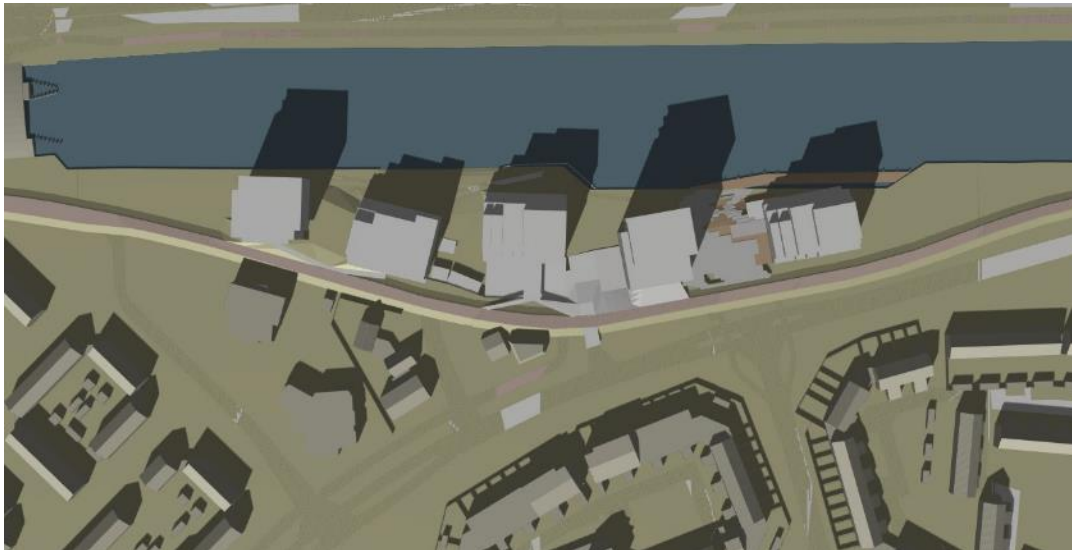

nieuw plan

4
2

1 MEI - 13:00

oud beeld - vorig plan



vorig plan



nieuw plan

4
3

1 MEI - 16:00

oud beeld - vorig plan



vorig plan



nieuw plan

4
4

1 MEI - 17:00

oud beeld - vorig plan



vorig plan



nieuw plan

4
5

1 MEI - 18:00

oud beeld - vorig plan

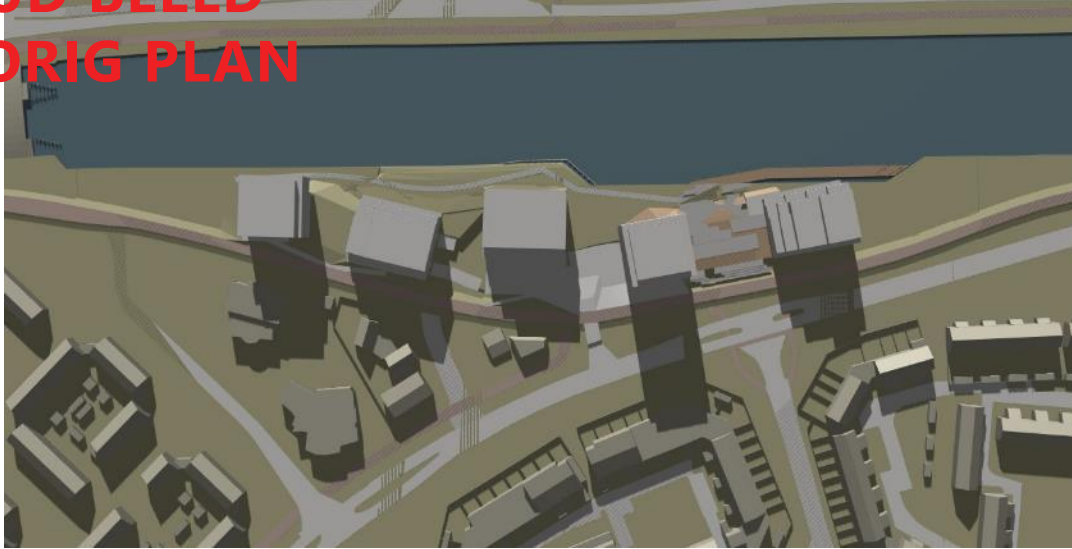

vorig plan

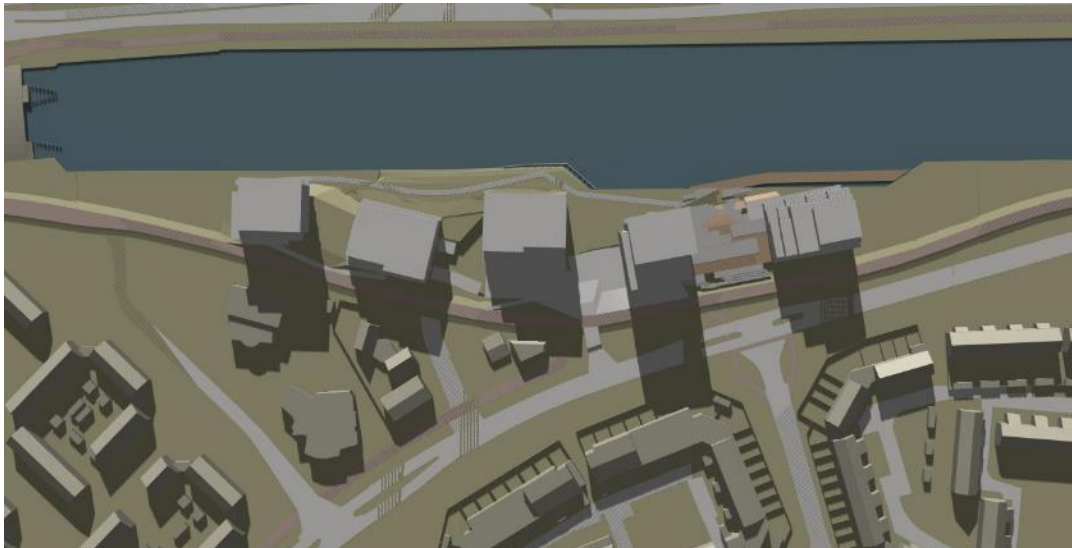

nieuw plan

4
6

1 MEI - 19:00

OLD BEELD - VORIG PLAN

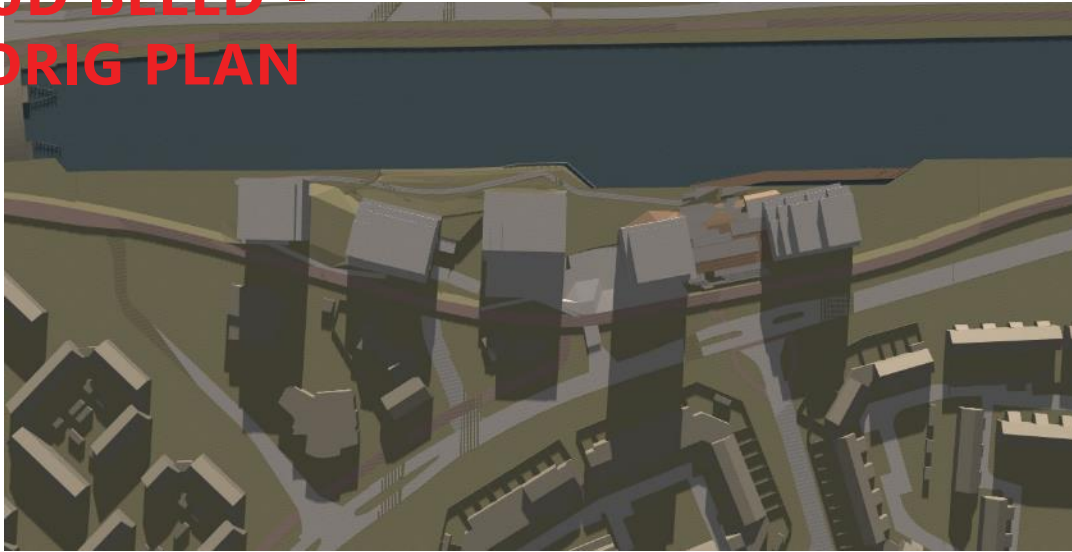

vorig plan

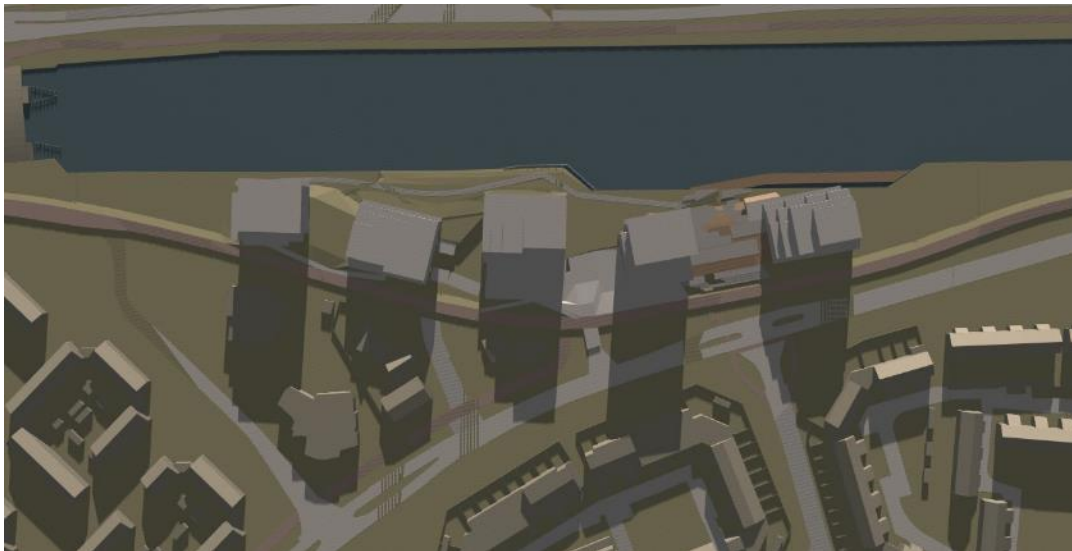

nieuw plan

1 MEI - 20:00

OLD BEELD - VORIG PLAN



vorig plan



nieuw plan

1 JUNI - 10:00

OLD BEELD - VORIG PLAN



vorig plan

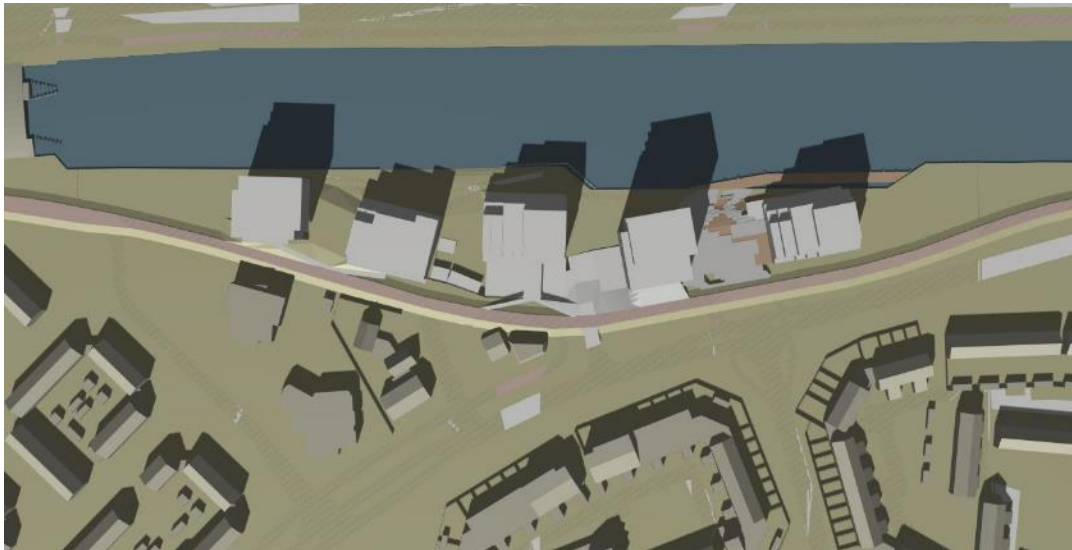

nieuw plan

1 JUNI - 13:00

oud beeld - vorig plan



vorig plan



nieuw plan

1 JUNI - 16:00

oud beeld - vorig plan



vorig plan



nieuw plan

1 JUNI - 17:00

oud beeld - vorig plan



vorig plan



nieuw plan

1 JUNI - 18:00

oud beeld - vorig plan

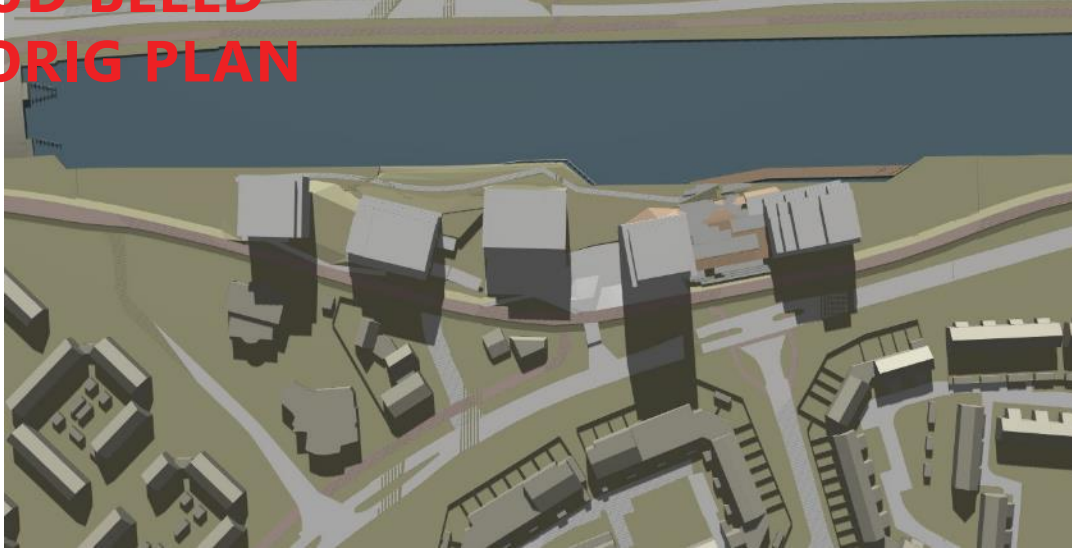

vorig plan

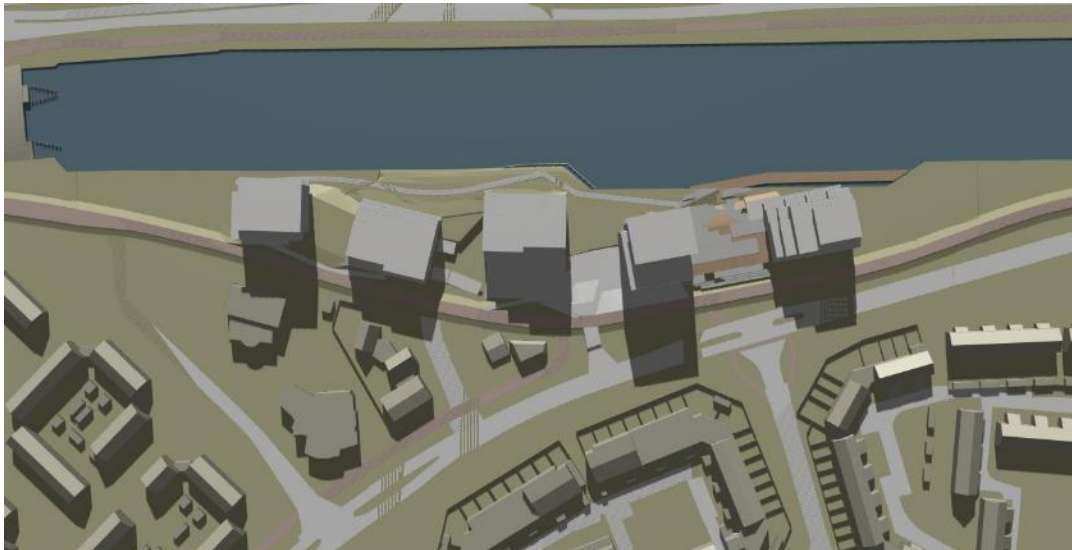

nieuw plan

5
3

1 JUNI - 19:00

oud beeld - vorig plan

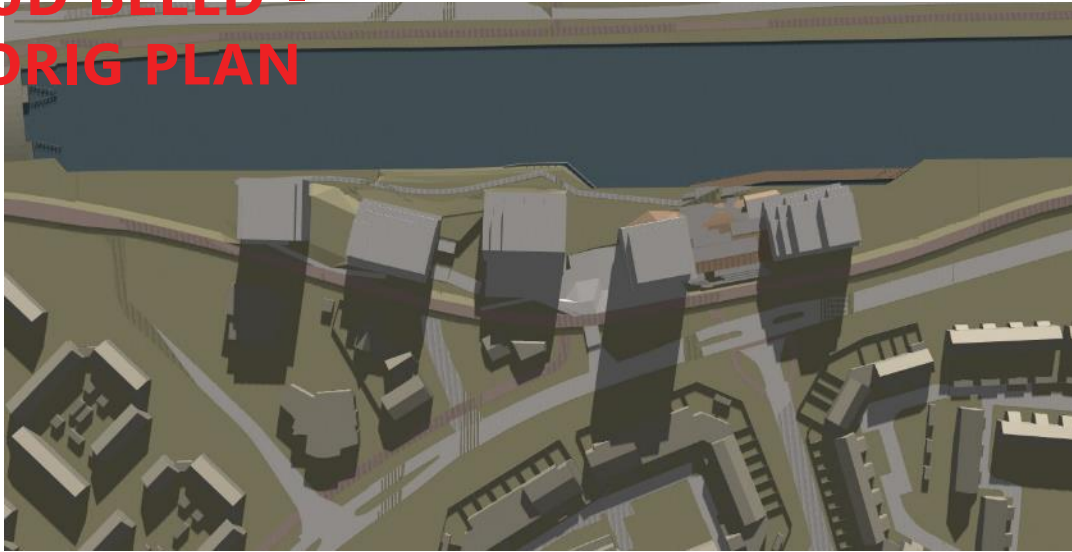

vorig plan

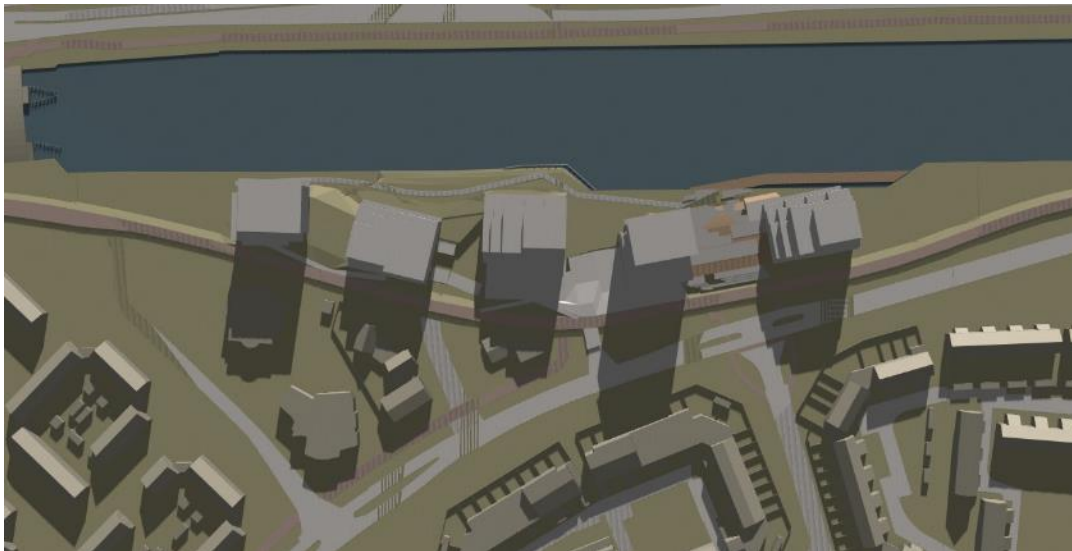

nieuw plan

5
4

1 JUNI - 20:00

OLD BEELD - VORIG PLAN

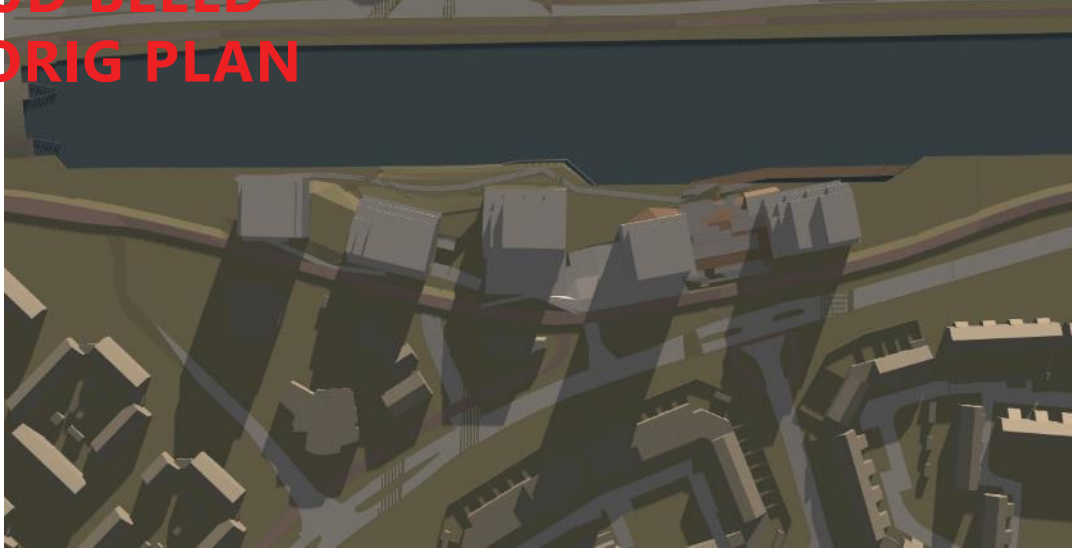

vorig plan

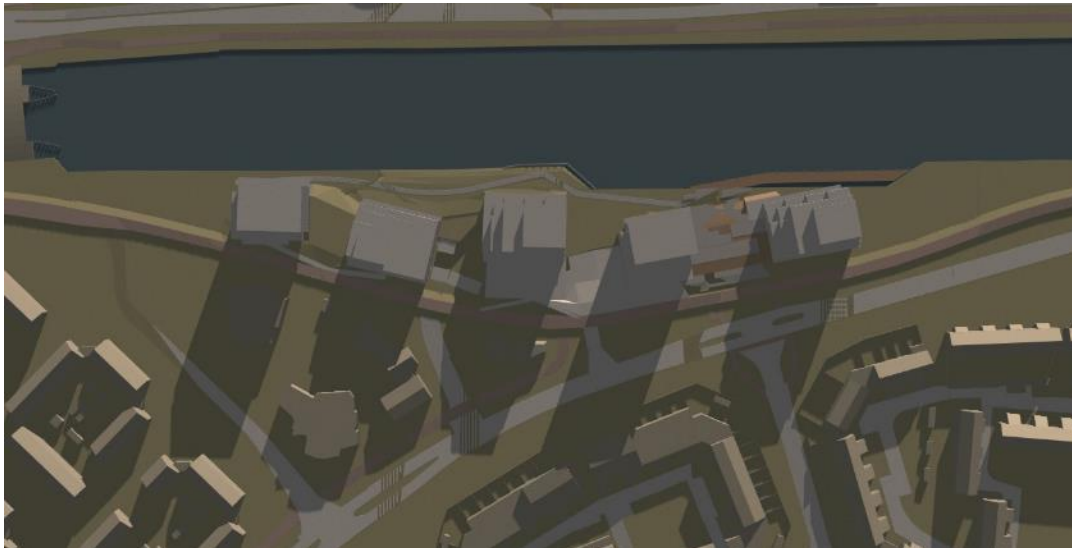

nieuw plan

5
5

1 JULI - 10:00

OLD BEELD - VORIG PLAN



vorig plan

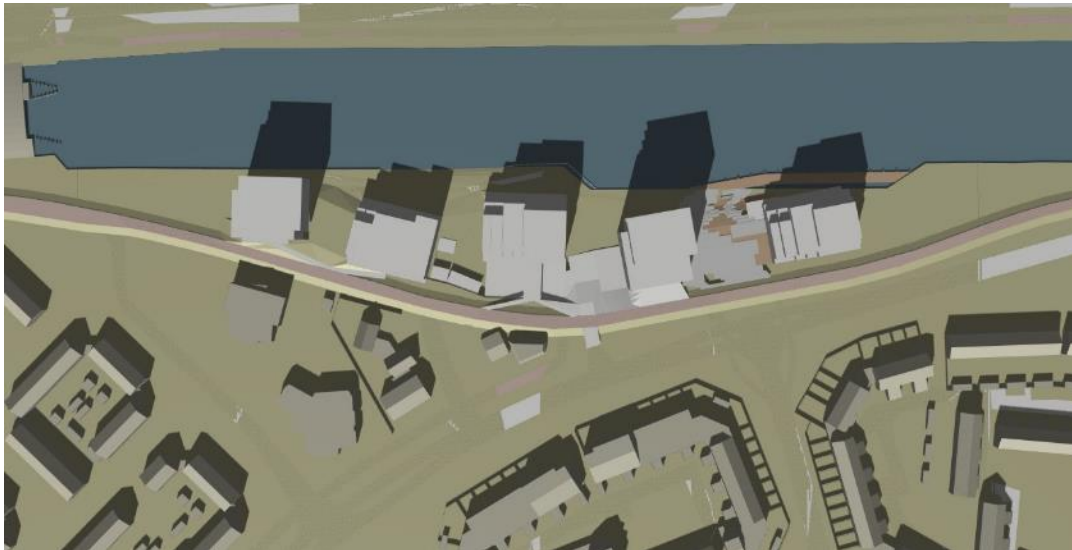

nieuw plan

5
6

1 JULI - 13:00

oud beeld - vorig plan



vorig plan

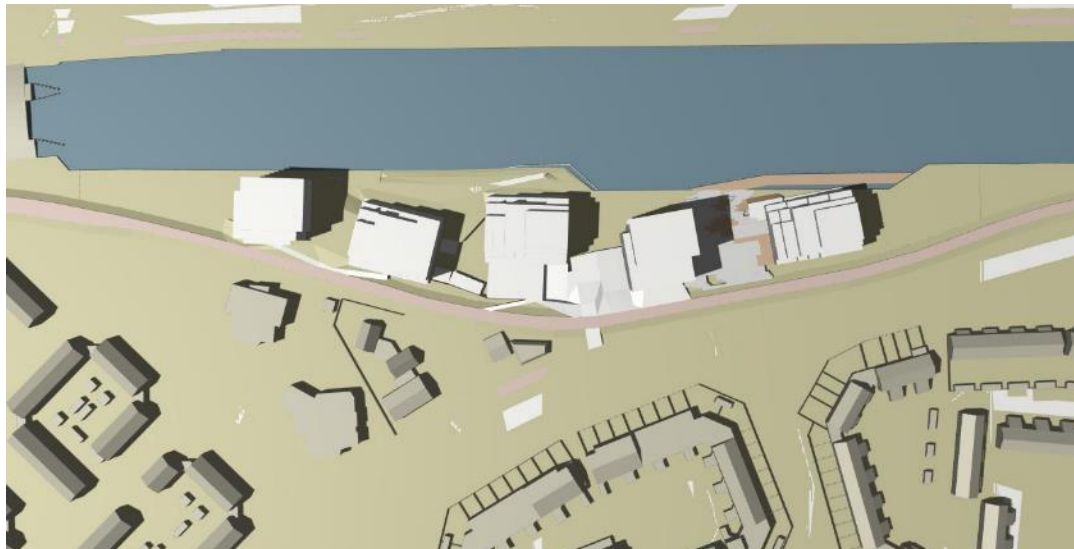

nieuw plan

1 JULI - 16:00

oud beeld - vorig plan



vorig plan



nieuw plan

1 JULI - 17:00

oud beeld - vorig plan



vorig plan



nieuw plan

1 JULI - 18:00

oud beeld - vorig plan

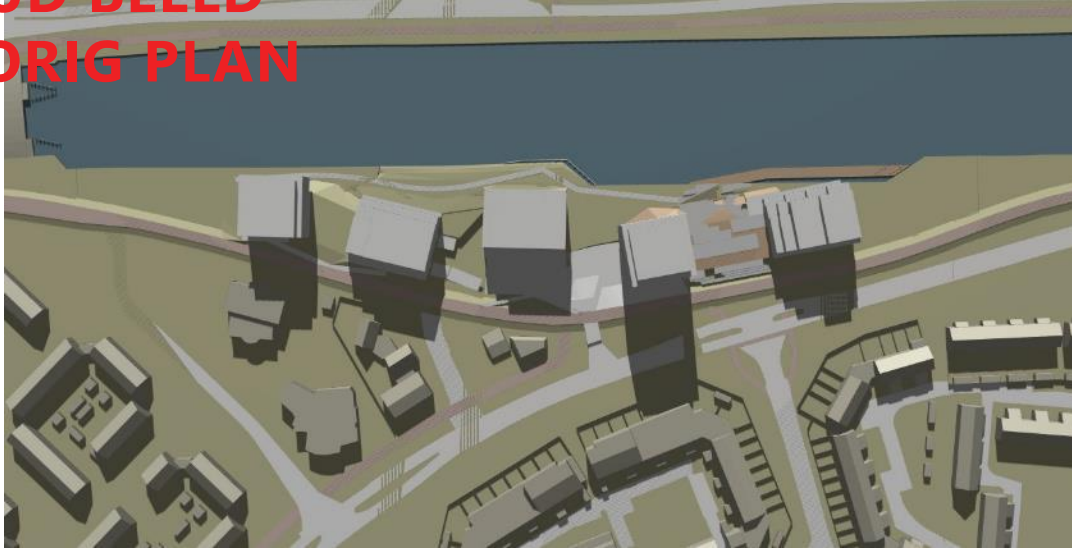

vorig plan

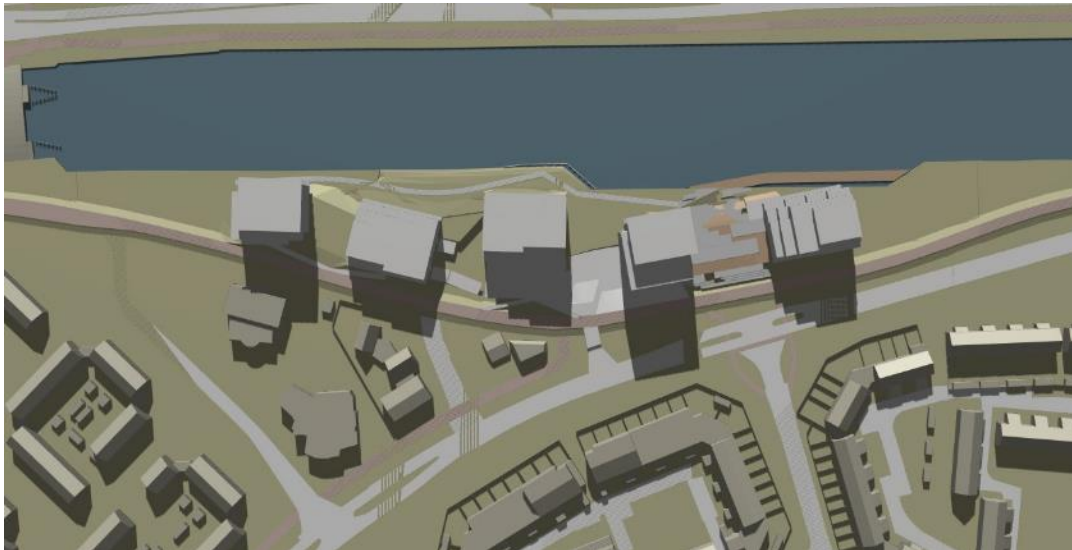

nieuw plan

1 JULI - 19:00

oud beeld - vorig plan

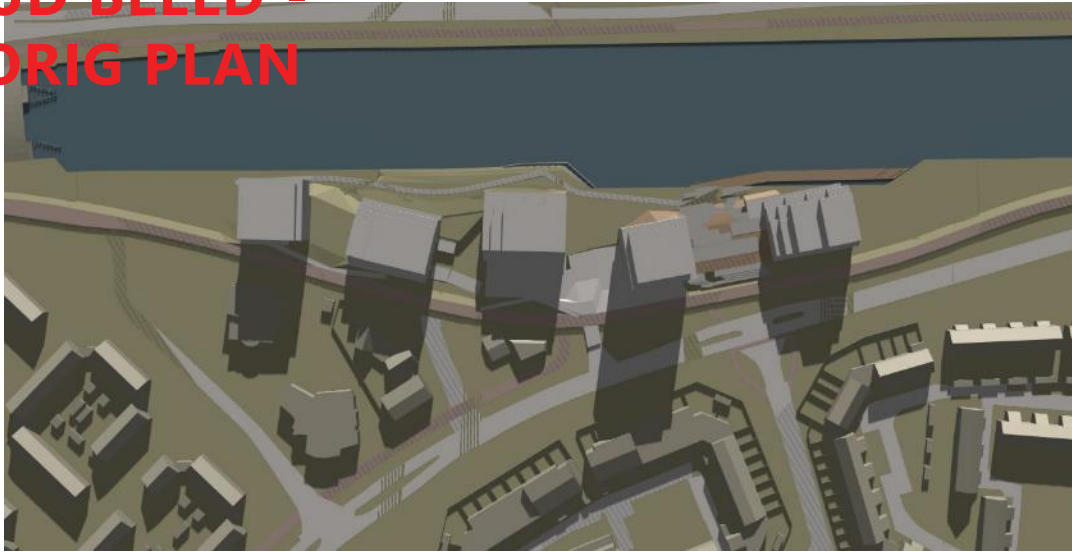

vorig plan

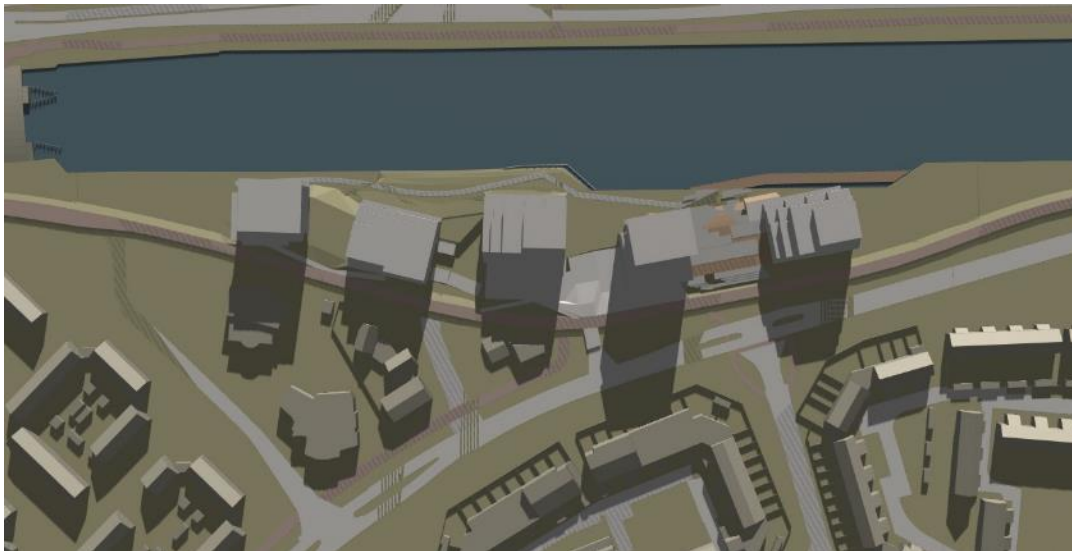

nieuw plan

1 JULI - 20:00

OLD BEELD - VORIG PLAN

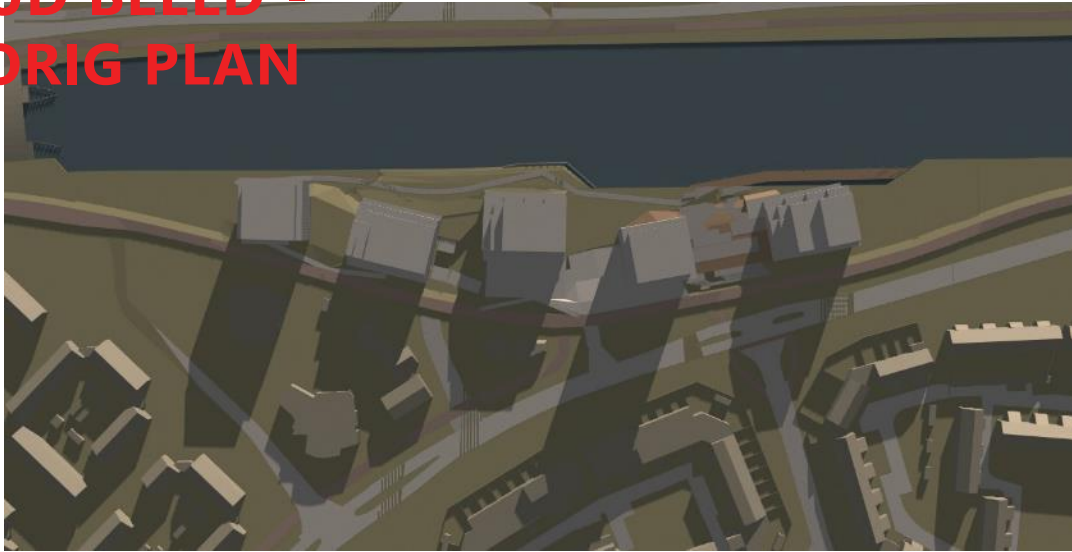

vorig plan

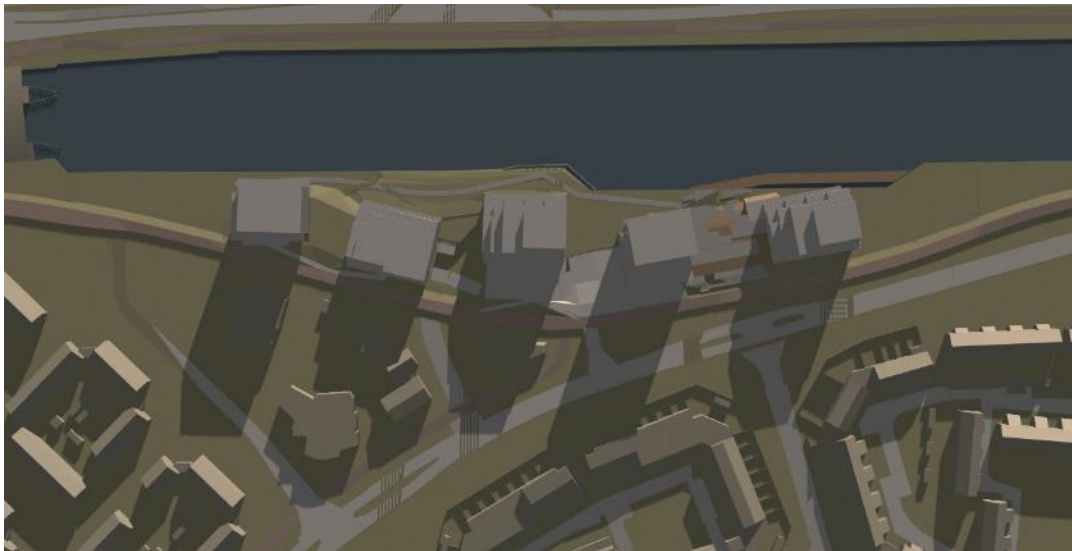

nieuw plan

1 AUGUSTUS - 10:00

OLD BEELD - VORIG PLAN



vorig plan

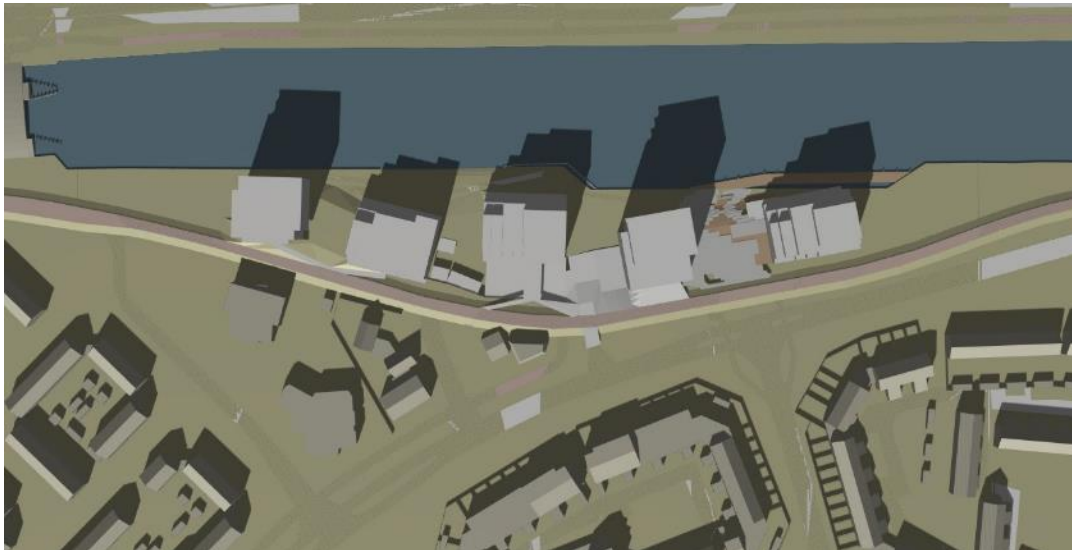

nieuw plan

1 AUGUSTUS - 13:00

oud beeld - vorig plan



vorig plan



nieuw plan

1 AUGUSTUS - 16:00

oud beeld - vorig plan



vorig plan



nieuw plan

6
5

1 AUGUSTUS - 17:00

oud beeld - vorig plan



vorig plan

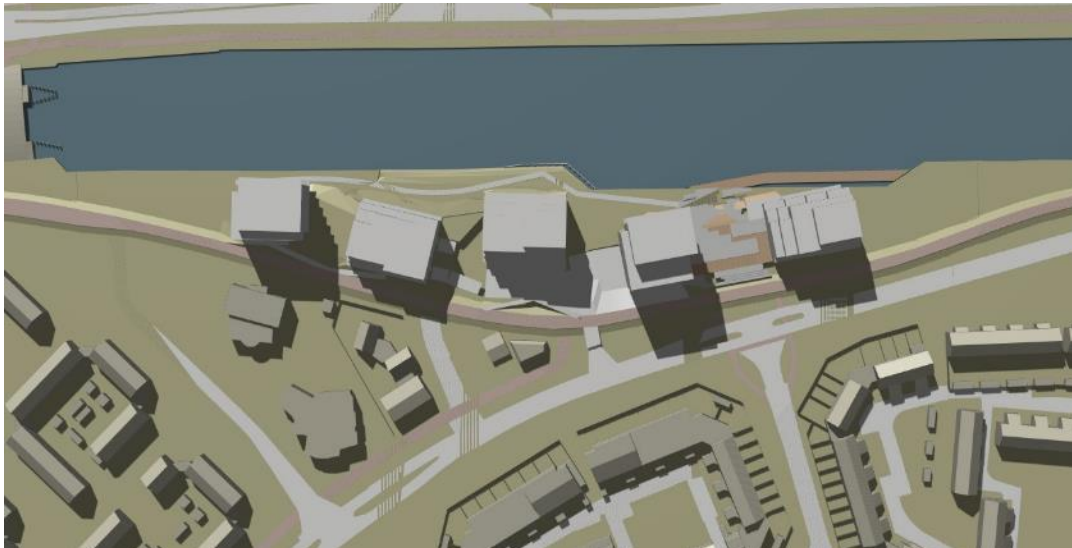

nieuw plan

1 AUGUSTUS - 18:00

oud beeld - vorig plan

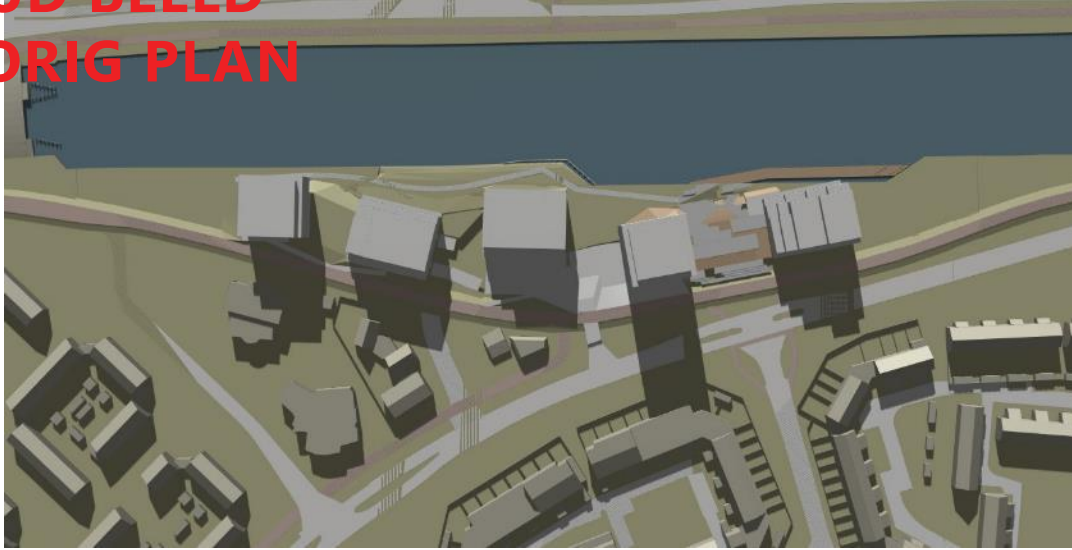

vorig plan

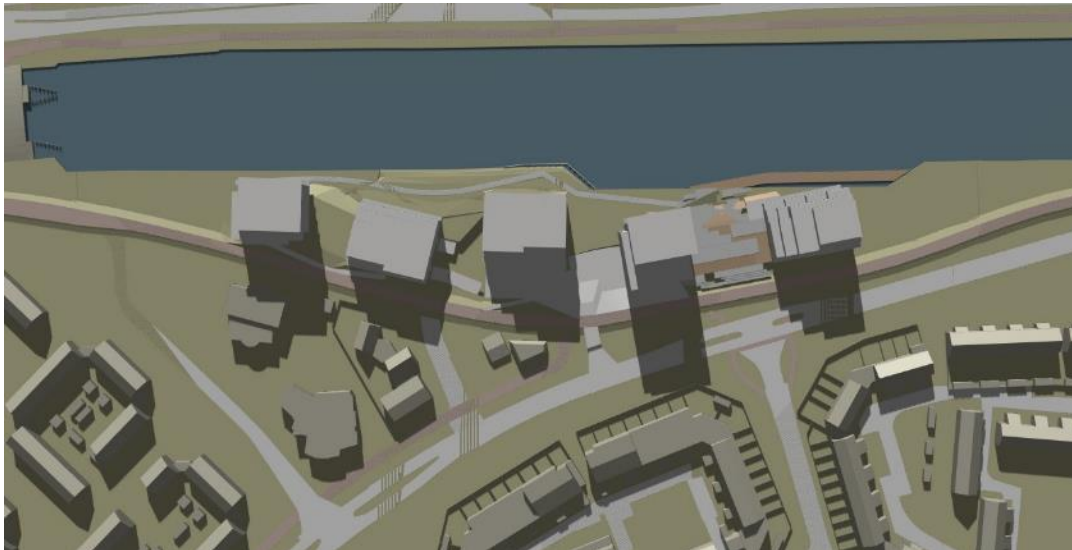

nieuw plan

6
7

1 AUGUSTUS - 19:00

OLD BEELD - VORIG PLAN

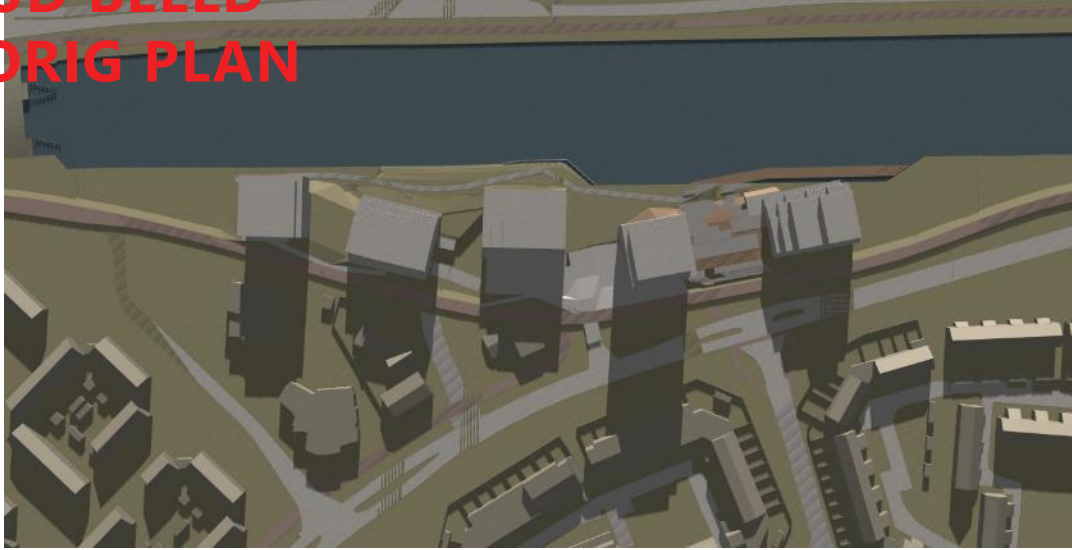

vorig plan

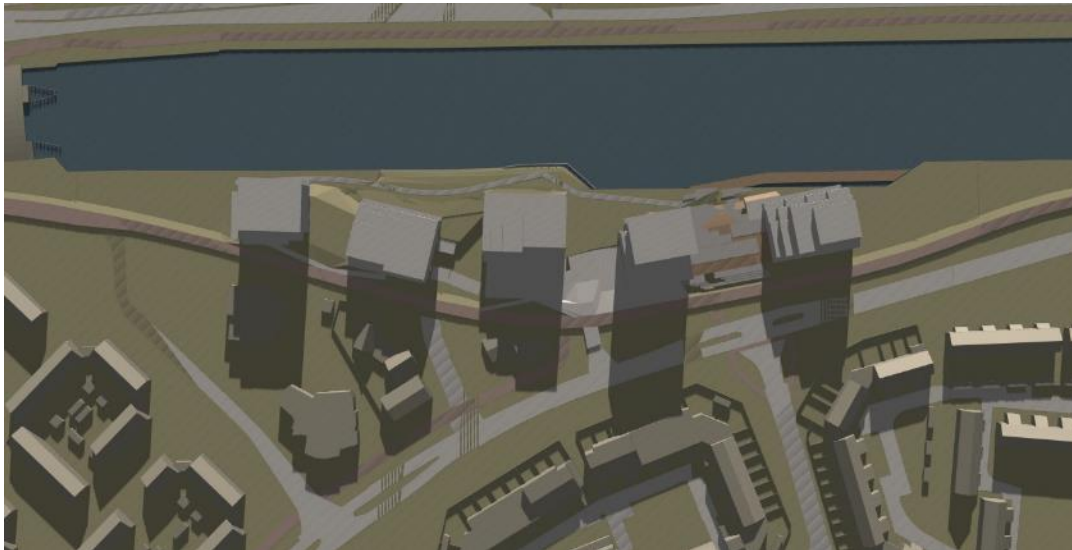

nieuw plan

1 AUGUSTUS - 20:00

**OLD BEELD -
VORIG PLAN**

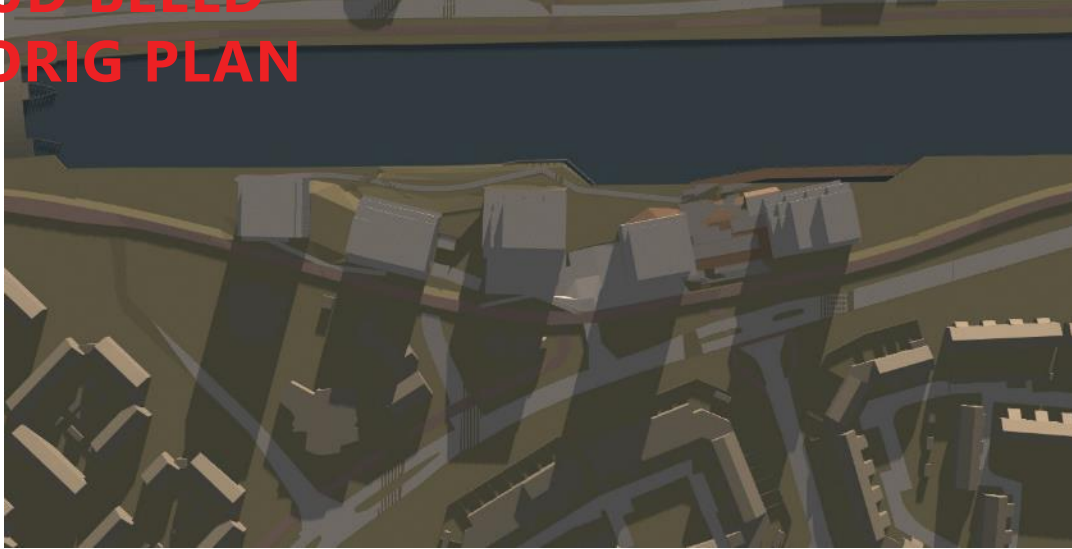

vorig plan

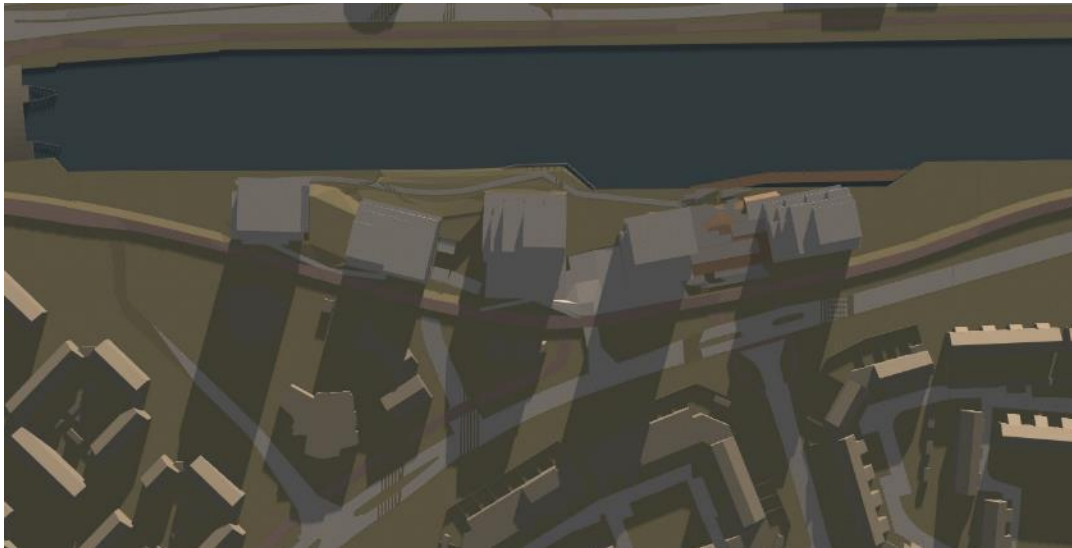

nieuw plan

1 SEPTEMBER - 10:00

**OLD BEELD -
VORIG PLAN**



vorig plan

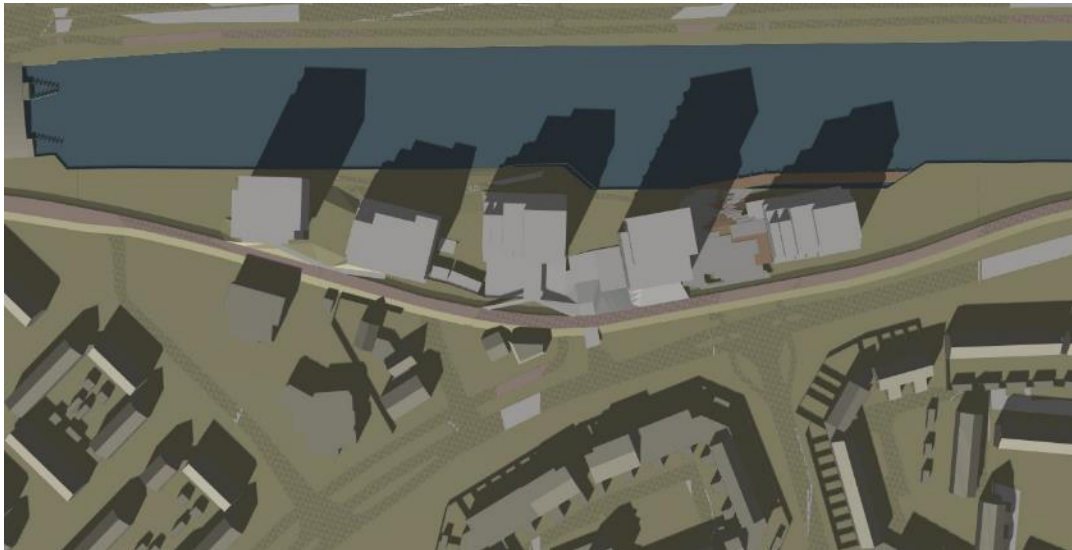

nieuw plan

1 SEPTEMBER - 13:00

OUD BEELD - VORIG PLAN



vorig plan



nieuw plan

1 SEPTEMBER - 16:00

oud beeld - vorig plan



vorig plan



nieuw plan

7
2

1 SEPTEMBER - 17:00

oud beeld - vorig plan

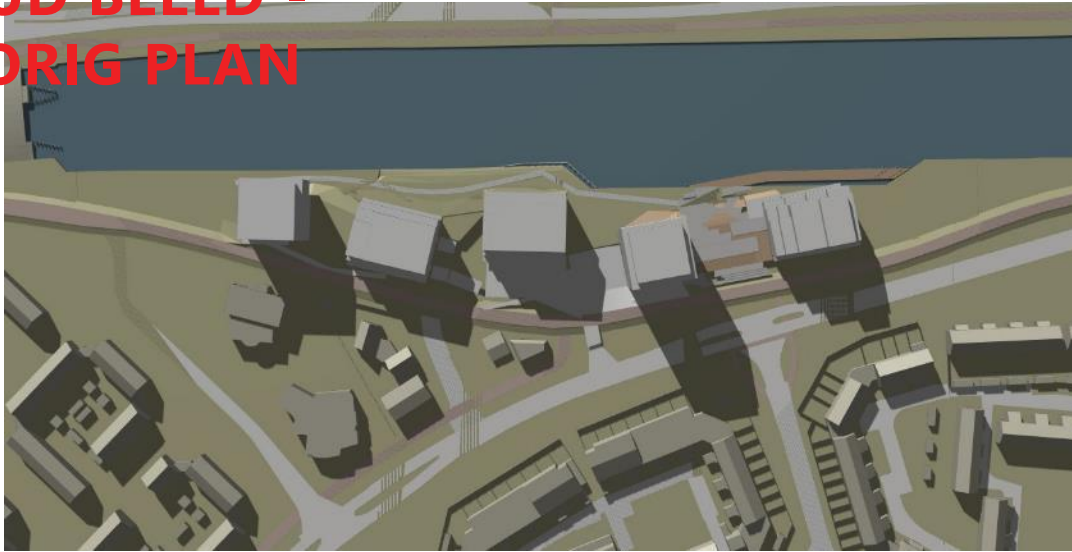

vorig plan

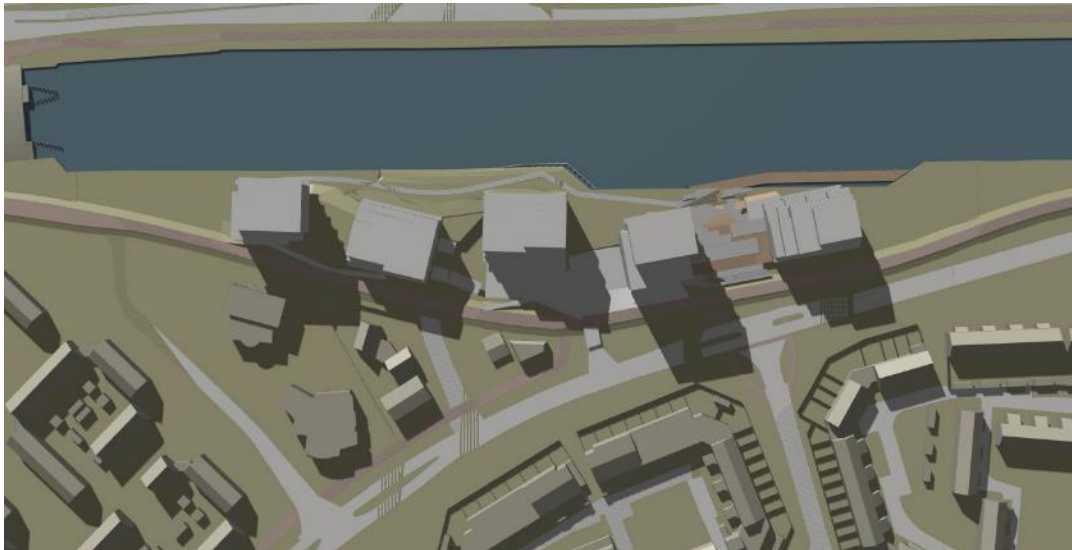

nieuw plan

7
3

1 SEPTEMBER - 18:00

oud beeld - vorig plan

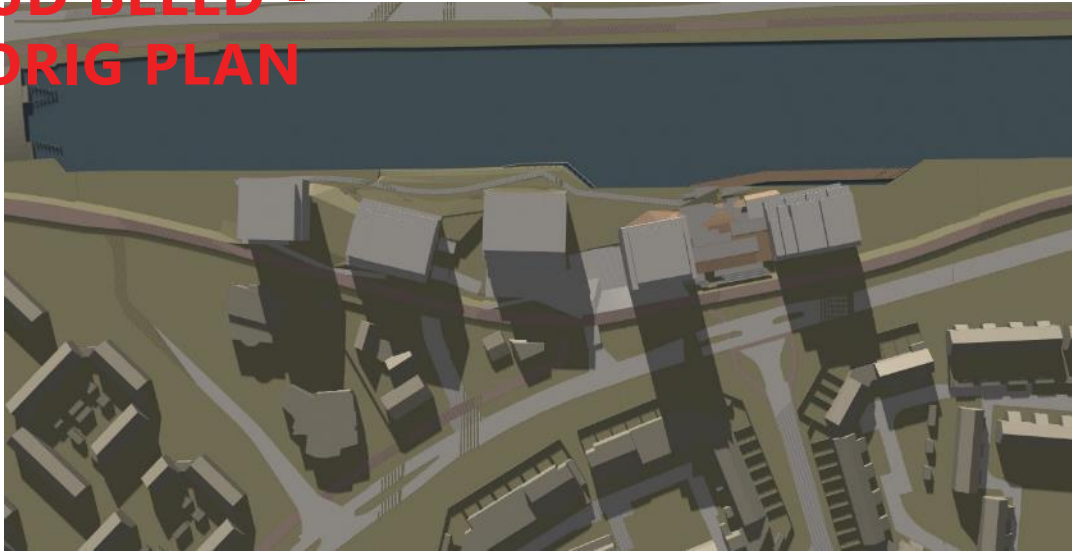

vorig plan

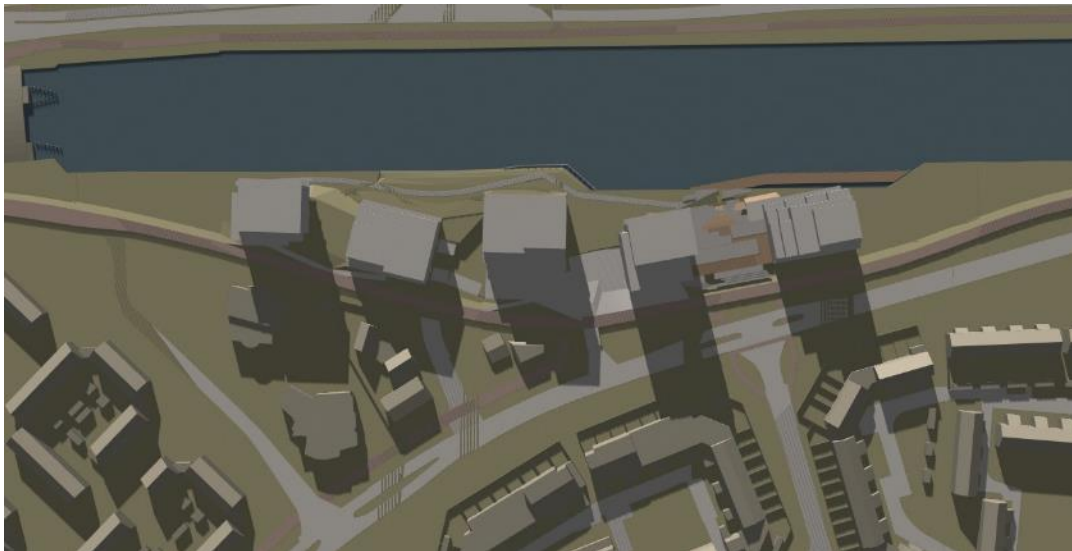

nieuw plan

1 SEPTEMBER - 19:00

**OLD BEELD -
VORIG PLAN**

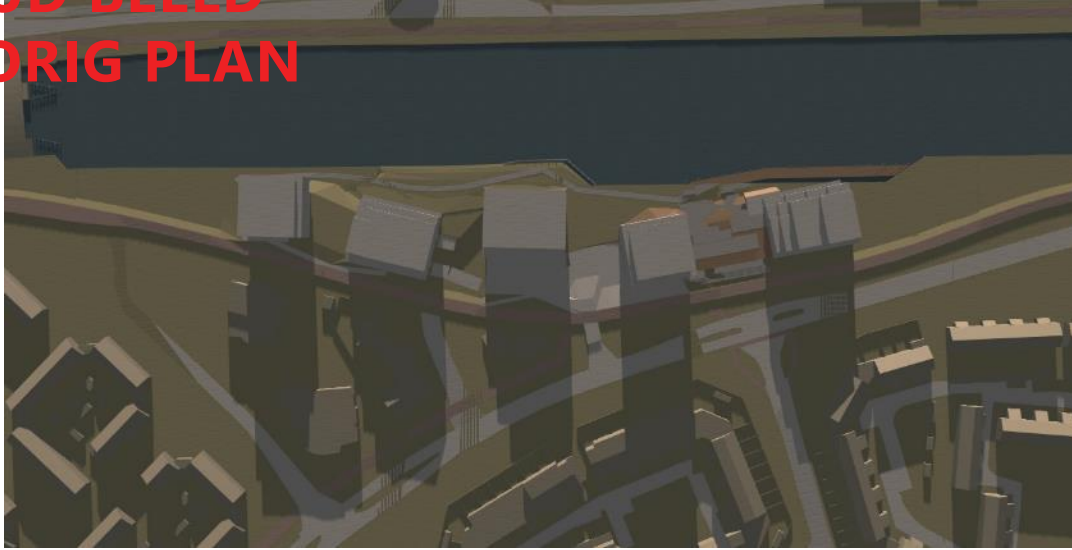

vorig plan



nieuw plan

1 SEPTEMBER - 20:00

OUD BEELD - VORIG PLAN

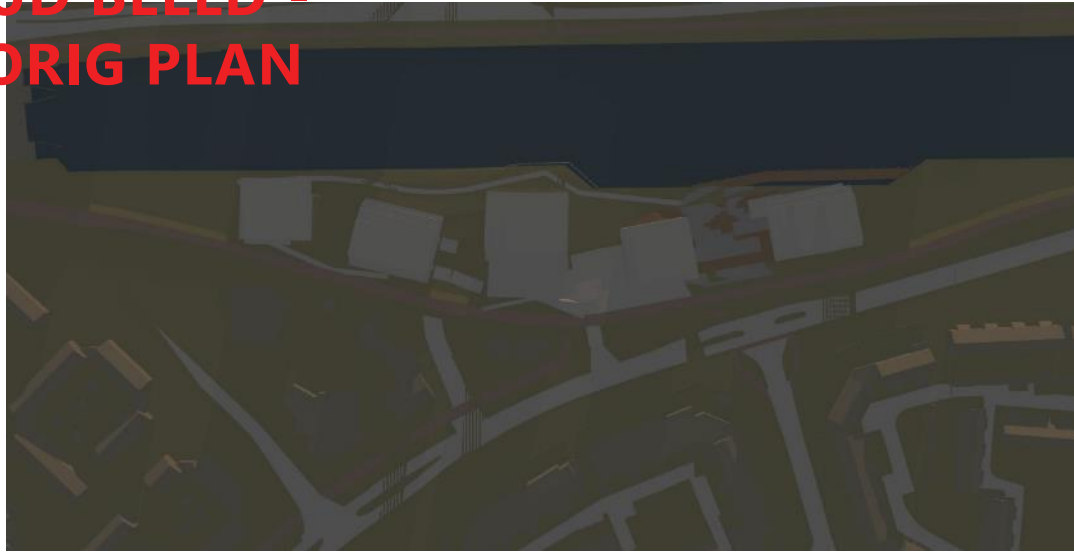

vorig plan

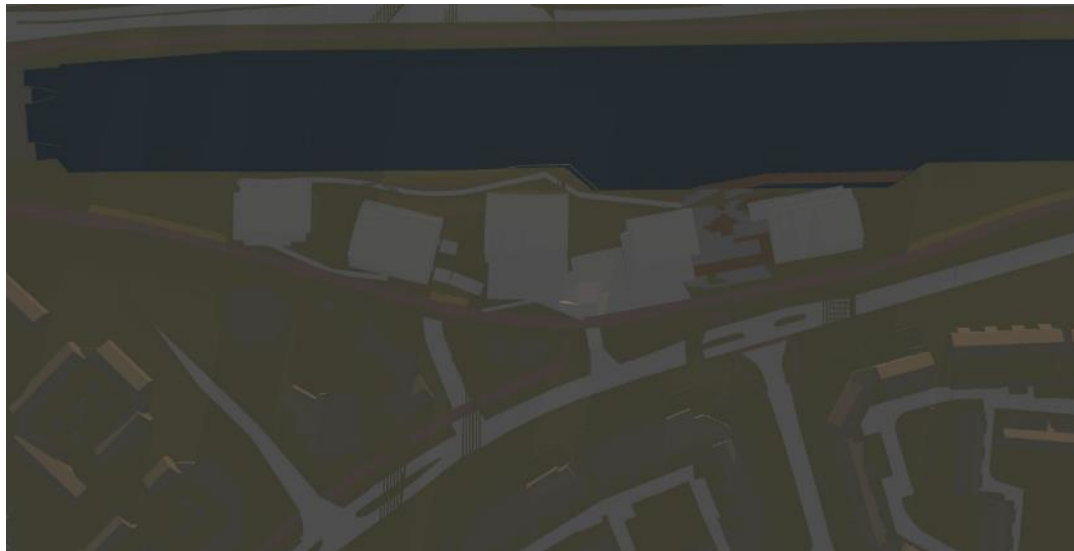

nieuw plan

7
6



Mentimeter

www.menti.com

Code: 76 20 98

Vragenronde

- **Gebruik de chatfunctie in de menubalk**

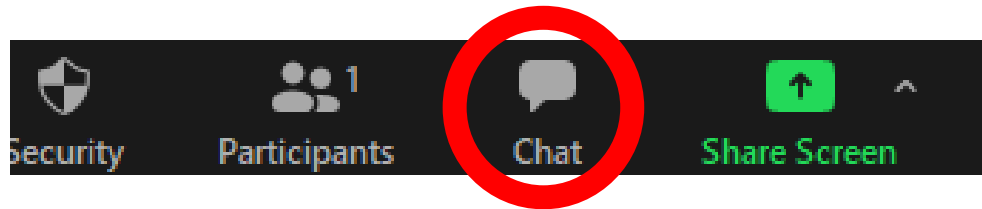

- **We behandelen zoveel mogelijk vragen**
- **Alle vragen en antwoorden komen op www.nieuwbouw-kanaaldijk.nl**